

面板安装说明  
4螺栓60系列球阀

成套件包括: 圆头螺丝(4<sup>①</sup>) 更长的阀体螺栓 (2)  
面板安装支架 (2) 盖板 (1)  
指示表 (1)

开始前:

- 面板安装组件可以用于杠杆手柄或者椭圆形手柄。
- 开始前要记住手柄的位置, 手柄必须被重新装到相同的位置。

**!** 在遵循维护说明时, 参照剖视图很重要。

在对任何已安装阀门进行维护前,

- 释放系统压力
- 开关阀门

**警告:** 残留物质可能会被留在阀门和系统内。

1. 跳转到第2a或者2b步。

- 2a. **直通型组件:** 使阀门处于“开启”位置。从阀杆上拧松并拆除阀杆螺母, 阀杆弹簧, 止动板, 手柄以及接地弹簧。将零部件置于一边以备重新组装。
- 2b. **三通型组件:** 使手柄朝向任一端口, 从阀杆上拧松并拆除阀杆螺母, 阀杆弹簧, 止动板, 手柄以及接地弹簧。将零部件置于一边以备重新组装。

**注:** 如果面板安装支架已经在工厂内组装到阀门上, 跳到第8步。

**注:** 如果阀门最初由柱头螺栓组装, 不要废弃柱头螺栓和螺母, 因为在重新组装时还要用到。如果阀门最初由螺栓组装, 保留螺母, 废弃螺栓而使用套件内提供的更长的螺栓。

3. 拧松阀体螺栓/柱头螺栓。仅仅拆除上部的两颗阀体螺栓/柱头螺栓。
4. 定位其中一个面板安装支架, 使带螺纹孔的支架翼片指离阀门法兰。
5. 保持面板安装支架就位的同时, 将较长的阀体螺栓 (为了拧紧时方便使螺栓头的朝向和阀体上剩余阀体螺栓的朝向相同) 或者阀体柱头螺栓 (如果阀体最初是用柱头螺栓组装的) 穿过支架和法兰孔。将另一个支架套在螺栓或者柱头螺栓的另一端, 使支架翼片指离阀门法兰。将六角螺母拧至手紧。

6. 保持阀门处于如下位置: 直通型组件 - 完全“开启”; 三通型组件 - 手柄朝向任一端口; 按照合适的中心阀体示意图中的字母顺序 (十字交叉) 依次拧紧阀体螺栓/柱头螺栓。



7. 根据合适的阀门系列/阀体材料以及紧固件类型/材料, 按照下面表格“第1次”列内扭矩值拧紧螺栓/柱头螺栓。按照顺序重复第2次、第3次、第4次以及第5次扭矩。

阀门系列/阀体材质	紧固件类型/材料	in.-lb (N-m)				
		第1次	第2次	第3次	第4次	第5次
62系列铜	碳钢螺栓	5 (0.57)	10 (1.1)	20 (2.3)	30 (3.4)	30 (3.4)
62系列碳钢或者不锈钢	不锈钢或者碳钢螺栓/柱头螺栓	5 (0.57)	10 (1.1)	20 (2.3)	40 (4.5)	40 (4.5)
62X系列不锈钢	不锈钢螺栓/柱头螺栓					
63系列铜	碳钢螺栓	10 (1.1)	20 (2.3)	40 (4.5)	60 (6.8)	60 (6.8)
63系列碳钢或者不锈钢	不锈钢或者碳钢螺栓/柱头螺栓	10 (1.1)	20 (2.3)	40 (4.5)	100 (11.3)	100 (11.3)
63X系列不锈钢	不锈钢螺栓/柱头螺栓					
65系列铜	碳钢螺栓	25 (2.8)	50 (5.7)	100 (11.3)	180 (20.3)	180 (20.3)
65系列碳钢或者不锈钢	不锈钢或者碳钢螺栓/柱头螺栓	25 (2.8)	50 (5.7)	100 (11.3)	300 (33.9)	300 (33.9)
65X系列不锈钢	不锈钢螺栓/柱头螺栓					
67和67X系列不锈钢	不锈钢螺栓/柱头螺栓	35 (4.0)	75 (8.5)	150 (17.0)	300 (33.9)	300 (33.9)
67系列碳钢或者不锈钢	碳钢螺栓	35 (4.0)	75 (8.5)	150 (17.0)	400 (45.2)	400 (45.2)
68和68X系列不锈钢	不锈钢螺栓/柱头螺栓	40 (4.5)	100 (11.3)	200 (22.6)	500 (56.5)	500 (56.5)
68系列碳钢或者不锈钢	碳钢螺栓	40 (4.5)	100 (11.3)	200 (22.6)	600 (67.8)	600 (67.8)

8. 在面板上钻孔。(参见图2 以及/或者使用提供的模板)
9. 将阀杆穿过面板, 对准面板上的安装孔和安装支架翼片上的孔。用圆头螺丝将阀门组件固定到面板上。(参考扭矩为60 in-lbs, 6.8 N m)
10. 将接地弹簧、手柄<sup>②</sup>、止动板、盖板 (包括在套件中)、阀杆弹簧 (凹面朝上) 以及阀杆螺母装在阀杆上。根据下表扭矩值拧紧阀杆螺母。
- <sup>②</sup> 手柄必须组装到和拆卸阀门之前相同的位置。

阀门系列	62, 62X	63, 63X	65, 65X	67, 67X	68, 68X
扭矩, in.-lb (N-m)	25 (2.8)	50 (5.7)	100 (11.3)	150 (17.0)	150 (17.0)

**注:** 62系列只在杠杆手柄上应用盖板。

<sup>①</sup> 62系列套件包含两个。

模板

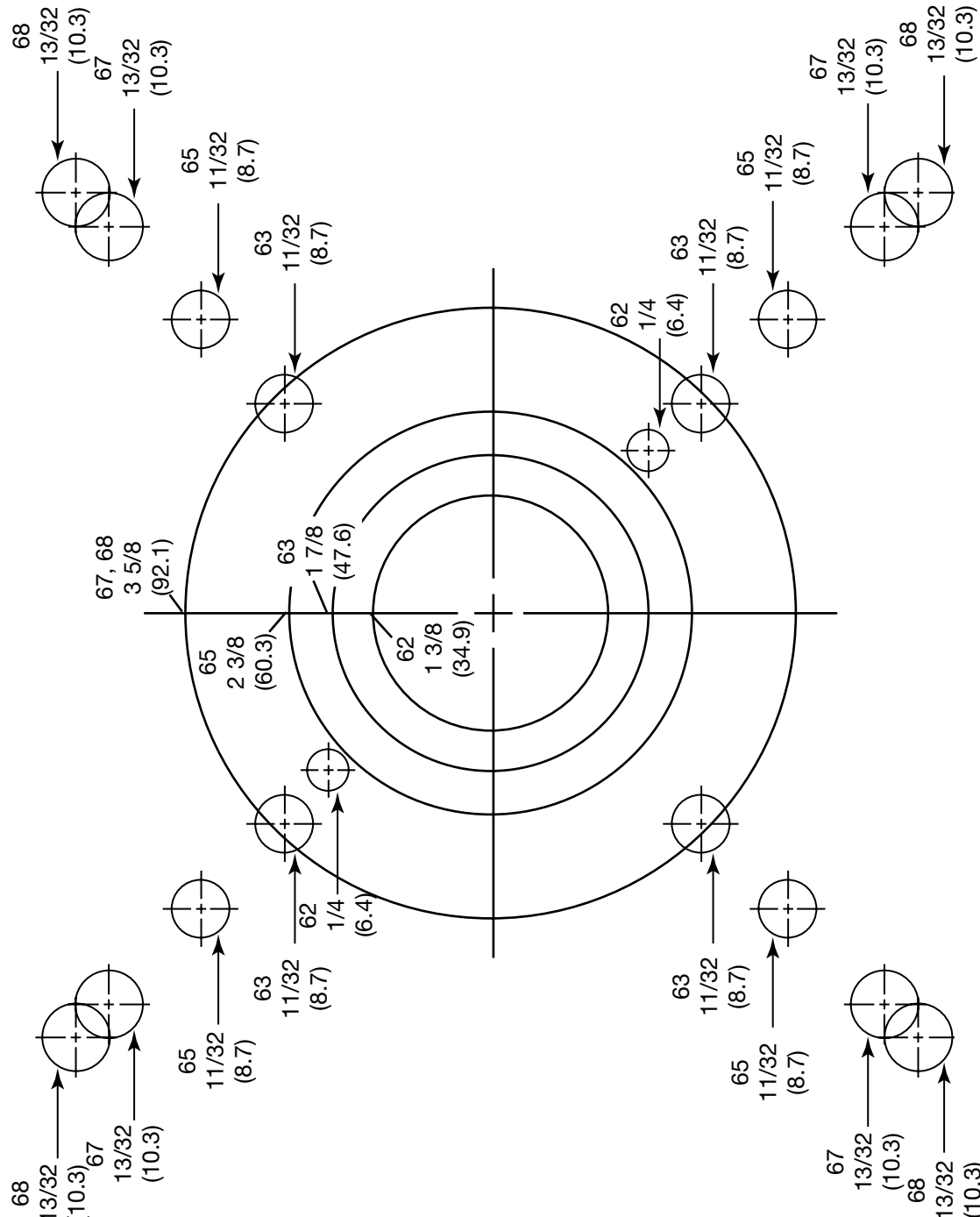

尺寸单位为英寸, (毫米)

图#1

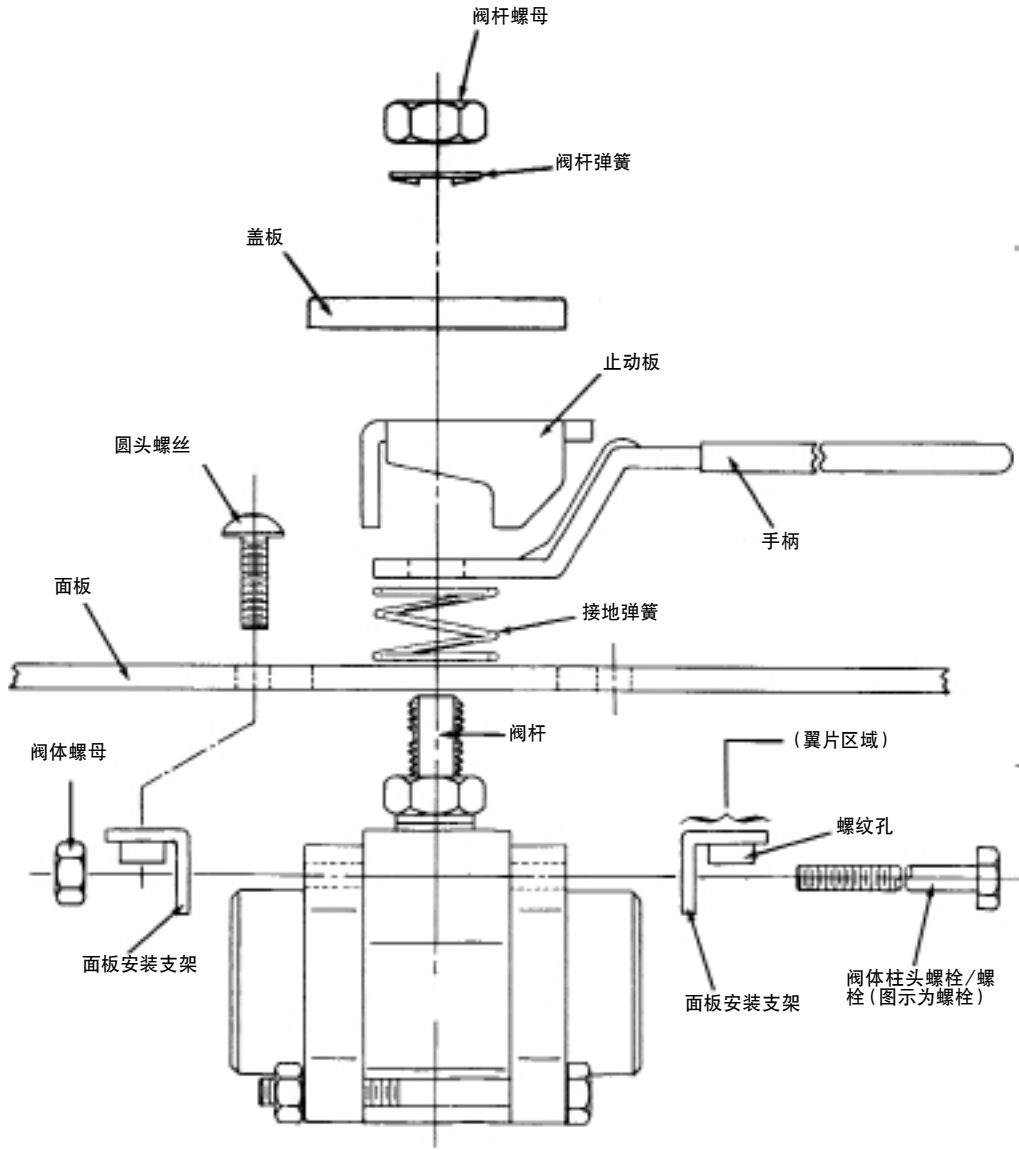

图#2

需要的面板安装孔

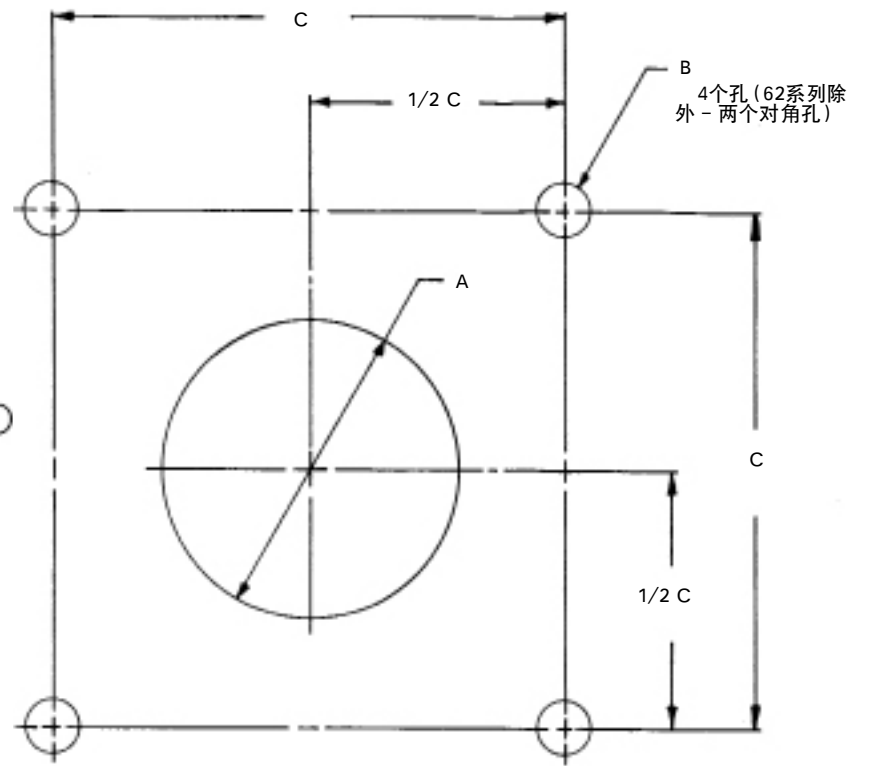

阀门系列	直径		距离
	A	B	C
62	1 3/8 (34.9)	1/4 (6.4)	1 29/32 (48.4)
63	1 7/8 (47.6)	11/32 (8.7)	2 1/2 (63.5)
65	2 3/8 (60.3)	11/32 (8.7)	3 1/2 (88.9)
67	3 5/8 (92.1)	13/32 (10.3)	4 5/8 (117)
68	3 5/8 (92.1)	13/32 (10.3)	5 (127)

图示尺寸为inches (millimeters)。

**最大面板厚度**

62系列	3/16
所有其他60系列	1/4

图示尺寸为inches (millimeters)。