

世伟洛克® 安装人员  
便携式指南

# 卡套管接头





# 目录

混用/互换 .....	10
-------------	----

公制世伟洛克卡套管接头 .....	10
-------------------	----

## 安装说明

■ 安全防范措施 .....	11
----------------	----

■ 1 in./25 mm 及以下的世伟洛克卡套管接头 ...	12
---------------------------------	----

■ 超过 1 in./25 mm 的世伟洛克卡套管接头 .....	13
-----------------------------------	----

■ 可检测性 .....	13
--------------	----

■ 复装 .....	14
------------	----

■ O 型圈密封外螺纹连接 .....	15
---------------------	----

■ 管帽和堵塞 .....	15
---------------	----

■ 公称管螺纹接头 .....	15
-----------------	----

■ 孔口连接 .....	16
--------------	----

■ 可定位弯头和三通 .....	18
------------------	----

■ 卡套管转换接头 .....	19
-----------------	----

■ 焊接接头 .....	20
--------------	----

■ 深度标记工具 .....	20
----------------	----

■ 预装工具 .....	21
--------------	----

■ 可检测预装工具说明所需的工具 .....	22
------------------------	----

■ 可检测预装工具说明 .....	23
-------------------	----

■ 可检测预装工具卡套管安装, .....	24
-----------------------	----

■ 可检测性 .....	25
--------------	----

## 液压预装装置

■ 多头式 (MHSU) .....	26
--------------------	----

■ 气动式 (AHSU) .....	27
--------------------	----

## 卡套管

■ 安装 .....	28
■ 选择 .....	29
■ 供气服务 .....	29
■ 英制碳钢卡套管 .....	30
■ 公制碳钢卡套管 .....	32
■ 英制不锈钢无缝卡套管 .....	34
■ 公制不锈钢无缝卡套管 .....	36
■ 英制铜卡套管 .....	38

订购信息 .....	39
------------	----

## 直通接头

### 联合接头



■ 联合接头 .....	40
■ 变径联合接头 .....	42
■ 穿板联合接头 .....	44
■ 穿板变径联合接头 .....	44

### 外螺纹接头



■ NPT .....	45
■ ISO/BSP 锥形螺纹 (RT) .....	47
■ ISO/BSP 平行螺纹 (RS) .....	49
■ ISO/BSP 平行螺纹 (RP) .....	51
■ 穿板 NPT .....	53
■ SAE/MS 直螺纹 (ST) .....	54
■ O 型圈密封 (SAE/MS 直螺纹) ..	55
■ O 型圈密封 (NPT) .....	55
■ AN 接头 .....	56
■ AN 穿板接头 .....	56
■ 10-32 螺纹 .....	57
■ M5 × 0.8 螺纹 .....	57
■ 公制螺纹 (RS) .....	57

### 焊接连接



■ 卡套管承插焊接 .....	58
■ 公称管外焊 .....	58

## 直通接头

### 内螺纹接头



- NPT ..... 60
- ISO/BSP 锥形螺纹 (RT) ..... 62
- ISO/BSP 平行螺纹 (RJ) ..... 63
- ISO/BSP 平行螺纹 (RP) ..... 63
- ISO/BSP 平行螺纹 (RG, 压力表) .. 64
- 穿板 NPT ..... 65

### 变径接头



- 变径接头 ..... 66
- 长变径接头 ..... 69
- 穿板变径接头 ..... 69

### 孔口连接



- 孔口连接 ..... 70
- 变径孔口连接 ..... 71

### 管帽和堵塞



- 管帽 ..... 72
- 堵塞 ..... 73
- 排放保护器 ..... 74

## 90°弯头

### 联合接头



- 联合接头 ..... 75

### 外螺纹



- NPT ..... 76
- ISO/BSP 锥形螺纹 (RT) ..... 78
- 变径 ..... 80
- 可定位 SAE/MS 直螺纹 (ST) .... 80
- 可定位 ISO/BSP 平行螺纹 (PR) .. 81

### 焊接



- 卡套管承插焊接 ..... 82
- 公称管外焊 ..... 82

### 内螺纹



- NPT ..... 83

## 45°弯头

### 外螺纹



- NPT ..... 84
- 可定位 SAE/MS 直螺纹 (ST) .... 84

## 三通

### 联合接头



- 联合接头 ..... 85
- 变径联合接头 ..... 86

### 外螺纹



- 支管, NPT (TTM) ..... 88
- 直通, NPT (TMT) ..... 89
- 可定位支管, SAE/MS 直螺纹 (TTS) ..... 90
- 可定位直通, SAE/MS 直螺纹 (TST) ..... 90
- 可定位支管, ISO/BSP 平行螺纹 (TTR) ..... 91
- 可定位直通, ISO/BSP 平行螺纹 (TRT) ..... 92

### 内螺纹



- 直通, NPT (TFT) ..... 93
- 支管, NPT (TTF) ..... 94



- 四通, 联合接头 ..... 95



- 卫生法兰接头 ..... 96

## 卡套管转换接头

### 外螺纹



- NPT ..... 97
- ISO/BSP 锥形螺纹 (RT) ..... 98
- ISO/BSP 平行螺纹 (RS) ..... 99
- ISO/BSP 平行螺纹 (RP) ..... 100
- SAE/MS 直螺纹 (ST) ..... 100
- O 型圈密封 (SAE/MS 直螺纹) .. 101
- AN 螺纹 ..... 101
- 公称管焊接 ..... 101

### 内螺纹



- NPT ..... 102
- ISO/BSP 锥形螺纹 (RT) ..... 103
- ISO/BSP 平行螺纹 (RP) ..... 103
- ISO/BSP 平行螺纹 (RG, 压力表) .. 104
- ISO/BSP 平行螺纹 (RJ) ..... 105
- AN 螺纹 ..... 105

### 零部件编号

- 卡套管接头零部件编号 ..... 106
- 卡套管转换接头零部件编号 .... 109

## 备件

### 螺母



- 内螺纹 ..... 111
- 滚花内螺纹 ..... 112
- 外螺纹 ..... 112

### 卡套



- 前卡套 ..... 113
- 后卡套 ..... 114
- 螺母-卡套组件, 成套件 ..... 115
- 卡套组件, 卡套排™ ..... 116

### ISO/BSP 平行垫片



- 钢和不锈钢 (RS 接头) ..... 117
- 铜 (RP 和 RS 接头) ..... 118
- 铜和镍 (RG, 压力表接头) ..... 118
- PTFE (RJ 接头) ..... 118

### O 型圈



- 丁腈橡胶 (O 型圈密封直螺纹) ... 119
- 丁腈橡胶 (O 型圈密封管螺纹) ... 119
- 碳氟化合物 FKM(可定位接头, ISO/BSP 平行螺纹) ..... 120
- 碳氟化合物 FKM (SAE/MS 直螺纹) ..... 120

## 工具和附件



- 穿板固定器 ..... 121



- 间隙检测规 ..... 122

- 深度标记工具 ..... 124



- 预装工具 ..... 125



- 软塑料卡套管用插件 ..... 126



## 关于世伟洛克

世伟洛克公司是石油天然气、石油化工、半导体、交通和电力行业流体系统产品、组件及服务的领先开发商和供应商。我们有数百万件产品，广泛地应用于全球，并提供越来越多的服务。世伟洛克长期以来一直是卓越品质和稳定可靠的代名词。

我们将材料科学和产品设计方面的专业知识与广阔的全球销售与服务网络相结合，使我们成为客户的宝贵资源，为他们提供丰富经验、独到见解和支持，即使在最苛刻的应用中依然如此。我们致力于培养以创新改造、持续改进、尊重个人、追求品质、客户至上以及正直诚信为核心价值观的文化。

我们很高兴提供这份全球版的《世伟洛克卡套管接头安装人员袖珍指南》。该指南在印刷时是最新的，其修订号显示在封底。后续修订版将取代印刷版，并将公布于世伟洛克网站和世伟洛克电子桌面技术参考 (eDTR) 工具当中。

请访问 [swagelok.com](http://swagelok.com) 找到您的世伟洛克代表，并获取有关特点、技术信息和产品参考以及只能通过经授权的世伟洛克销售和服务中心提供的各种服务的信息。

## 所服务的市场

石油和天然气；化工/石化；半导体；运输；电力；食品、饮料和乳制品；生物制药；纸浆和造纸；分析仪器；过程仪表

## 与其它制造商的元件混用/互换

这种做法可能存在危险。可以承受高压、振动、真空和温度变化的无泄漏密封需要依赖于紧公差以及始终如一的、严格的质量控制和良好的设计原理。精密部件最重要的相互作用对于可靠性和安全性是至关重要的。

其它制造商的产品可能看起来和世伟洛克卡套管接头的部件差不多，但它们的制造不可能采用世伟洛克的工程技术标准，而且它们也不可能具备世伟洛克公司自 1989 年以来所发布的超过 36 项有效的世伟洛克卡套管接头专利所确定的设计和制造革新所有优点。

## 公制世伟洛克卡套管接头

公制卡套管接头在本体的六角形部分有一个成梯状的肩形凸出。

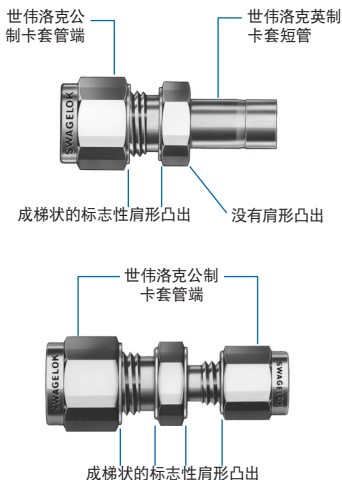

成形接头，例如弯头、四通和三通，铭刻有 MM 以表示公制接头，并且在锻件上没有阶梯。

## 安装说明

1 in./25 mm 及更小的世伟洛克卡套管接头只需要用手动工具便可以进行快速、轻松和可靠的安装。

1 in./25 mm 以上的接头需要使用液压预装装置把卡套安装到卡套管上。

## 安全防范措施

- 不要通过松开接头螺母或接头堵塞来排放系统。
- 不要在系统存在压力时装配和紧固接头。
- 在拧紧螺母之前确认卡套管紧紧顶在接头本体的肩部。
- 首次安装时，使用正确的世伟洛克间隙检测规来确保充分紧固。
- 始终在锥形管螺纹上使用正确的螺纹密封剂。
- 不要混用不同材质或由不同制造商生产的接头部件—卡套管、卡套、螺母和接头本体。
- 切勿旋转接头本体。应该固定接头本体和转动螺母。
- 避免对未使用过的接头进行不必要的拆卸。
- 仅在内螺纹世伟洛克端接中使用长变径接头。

关于世伟洛克卡套管接头、带 O 型圈密封的外螺纹连接、管帽和堵塞、孔口连接、卡套管转换接头、可定位弯头和三通、焊接接头、深度标记工具、预装工具等的安装，请参阅从下一页开始的说明。

# 世伟洛克卡套管接头

## 1 in./25 mm 以下

安全操作和正确安装对于世伟洛克卡套管接头的性能至关重要，特别是在关键应用中。

对于 5/8、3/4、7/8 和 1 英寸；16、18、20、22 和 25 毫米卡套管接头，在除铝和铜外的所有材料中，合适的做法是使用世伟洛克多头液压预装装置 (MHSU) 将卡套管预压连接到卡套管转换接头上，以缩短安装时间并使安装更加轻松（请参阅多头液压预装装置 (MHSU)，安装与操作说明，[MS-12-37CN](#)）。

把卡套管完全插入接头内并顶住肩部；用手指将螺母拧紧。

### 高压应用和高安全系数系统：

进一步拧紧螺母，使卡套管无法用手转动或无法沿轴向在接头内移动。

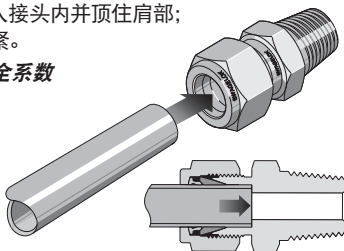

在 6 点钟的位置给螺母作标记。

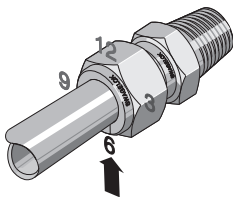

牢牢固定接头本体，将螺母紧固一又四分之一圈使其停在 9 点钟的位置。

对于 1/16、1/8 和 3/16 in.；2、3 和 4 mm 的卡套管接头，将螺母紧固四分之三圈使其停在 3 点钟的位置。

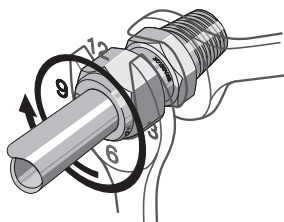

## 世伟洛克卡套管接头

### 大于 1 in./25 mm

1. 使用世伟洛克多头液压预装装置 (MHSU) 把卡套预装在卡套管上。
2. 在主体螺纹和后卡套的后表面上涂少量随接头提供的润滑剂。对于气体服务, 还应轻轻地将其涂抹在前卡套的前倾斜表面上。
3. 将带有预装卡套的卡套管插入接头内, 直到前卡套顶在接头本体上; 用手拧紧螺母。
4. 在 6 点钟的位置标记螺母。
5. 牢牢固定接头本体, 将螺母紧固二分之一圈以使其停在 12 点钟的位置。

使用世伟洛克 MHSU 间隙检测规确认接头已经充分紧固。

### 可检测性

初步安装好后, 使用间隙检测规能使安装人员或检查人员确保接头已充分紧固。

将世伟洛克间隙检测规放入螺母和接头本体之间的间隙。

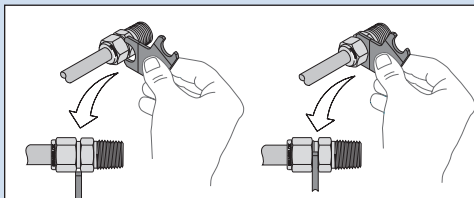

如果检测规不能进入间隙内, 则说明接头已经充分紧固。

如果检测规能够进入间隙内, 则说明需要进一步紧固。



#### 警告

在调整卡套管接头连接的紧固状态之前, 始终对系统减压。

# 世伟洛克卡套管接头

## 复装—所有尺寸

您可以多次反复拆卸和复装世伟洛克卡套管接头。

**⚠ 必须先卸除系统压力后再拆卸世伟洛克卡套管接头。**

拆卸之前，在螺母背面处的卡套管上作标记；沿螺母和接头本体的平面上画一条线。

这些标记用于保证复装时把螺母转到先前紧固的位置。

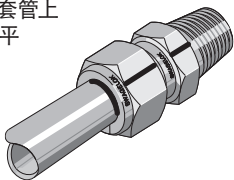

将带有预装卡套的卡套管插入接头内直到前卡套顶在接头本体上。

**1 in./25 mm 以上的尺寸：**必要时，再在本体螺纹和后卡套背面上涂少量润滑剂。

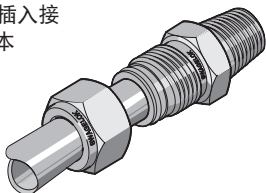

牢牢固定接头本体，使用扳手把螺母转到卡套管及本体平面上的标记指示的先前紧固位置。这时，您会感觉到阻力明显增大。轻轻拧紧螺母。

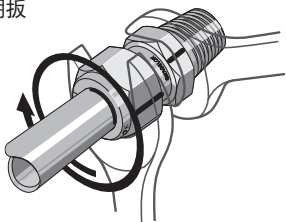

**⚠ 小心**  
不要对重新装配的接头使用世伟洛克间隙检测规。

## ○ 型圈密封外螺纹连接

1. 把 ○ 型圈密封连接旋入内螺纹端直到已用手指拧紧。
2. 紧固 ○ 型圈密封连接直到其与内螺纹端的表面形成金属至金属的接触。
3. 使用扳手轻轻拧紧。

○ 型圈上涂有一层薄薄的硅酮基润滑剂。去除出厂时涂抹的润滑剂可能会改变 ○ 型圈的性能。

## 管帽和堵塞



### 管帽

请参考第 15 和第 14 页的世伟洛克卡套管接头安装和复装说明。



### 堵塞

牢牢握住接头本体，从手指拧紧的位置开始将堵塞紧固四分之一圈。

对于 1/16、1/8 和 3/16 in.；2、3 和 4 mm 的卡套管接头，将堵塞紧固八分之一圈。

对于 1 in. 和 25 mm 以上的卡套管接头，将堵塞紧固四分之一圈。

**⚠ 不要把世伟洛克间隙检测规用于堵塞安装。**

### 复装

您可以多次反复拆卸和复装世伟洛克堵塞。进行随后的连接时，先用手拧紧螺母后再用扳手稍稍紧固。

## 公称管螺纹接头

装配锥形螺纹时，始终应使用螺纹密封剂。目前可提供 SWAK™ 厌氧管螺纹密封剂、无 PTFE 管螺纹密封剂以及世伟洛克 PTFE 密封带。欲了解更多信息，请参考世伟洛克产品目录 [检漏液、润滑剂和密封剂](#)，[MS-01-91CN](#)。

## 孔口连接

在连接卡套管转换接头端之前连接机械加工卡套端。

### 机械加工卡套端

1. 从世伟洛克端接上拆下螺母和卡套。废弃卡套。

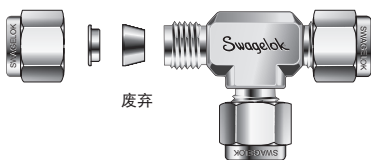

2. 滑动螺母将其拧紧到孔口接头的机械加工卡套端上。

**1 in./25 mm  
以上的尺寸:**  
该螺母已经  
预装在孔口  
连接上。

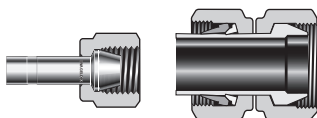

1 in./25 mm 以下

大于 1 in./25 mm

3. 把孔口接头插入端接内，用手拧紧螺母。

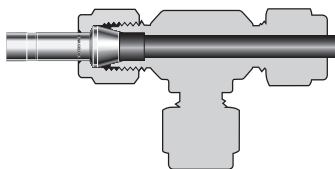

4. 牢固握住接头本体，把螺母紧固四分之一圈。

对于 1/16、  
1/8 和 3/16  
in.; 2、3 和  
4 mm 的卡套  
管接头，将螺  
母紧固八分之  
一圈。

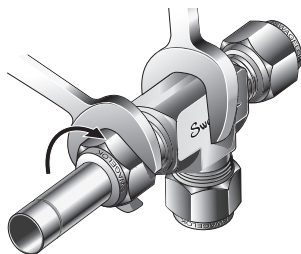

- ⚠ 不要在机械加工卡套端使用世伟洛克间隙检测规。**



## 孔口连接

### 复装

您可以多次反复拆卸和复装世伟洛克孔口连接。进行随后的连接时，先用手拧紧螺母后再用扳手稍稍紧固。

### 卡套管转换接头端

5. 插入卡套管转换接头直至其顶紧世伟洛克卡套管接头本体的肩部。用手拧紧螺母。

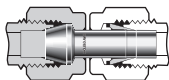

**1 in./25 mm 以上的尺寸:** 从端接上拆下并废弃螺母和卡套，然后插入卡套管转换接头。

6. 在 6 点钟的位置标记螺母。牢牢固定接头本体，将螺母紧固一又四分之一圈使其停在 9 点钟的位置。

对于 1/16、1/8 和 3/16 in.; 2、3 和 4 mm 的卡

套管接头，将螺母紧固四分之三圈使其停在 3 点钟的位置。

对于 1 in./25 mm 以上的预装卡套管接头，将螺母紧固二分之一圈至 12 点钟的位置。

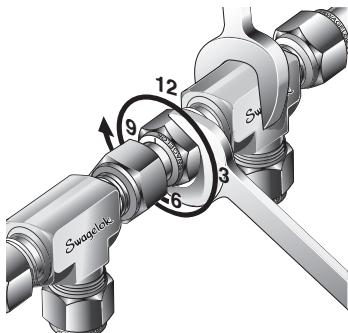

**⚠ 请勿在 1 in./25 mm 以上的预装卡套管转换接头连接上使用世伟洛克间隙检测规。**

### 复装

参考第 14 页的世伟洛克卡套管接头复装。

## 可定位弯头和三通

1. 把可定位端头拧进内螺纹接头内，直到金属支撑垫圈接触到接头面为止。
2. 从内螺纹接头向外拧可定位端头（不超过一圈），使世伟洛克卡套管接头端头达到正确位置。
3. 牢牢固定接头本体，紧固锁紧螺母直到金属支撑垫片接触到接头表面。

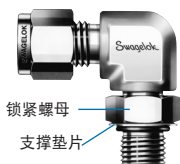

## 卡套管转换接头

### 1 in./25 mm 以下

安全操作和正确安装对于世伟洛克卡套管接头的性能至关重要，特别是在关键应用中。

对于 5/8、3/4、7/8 和 1 英寸；16、18、20、22 和 25 毫米卡套管接头，在除铝和铜外的所有材料中，合适的做法是使用世伟洛克多头液压预装装置 (MHSU) 将卡套管预压连接到卡套管转换接头上，以缩短安装时间并使安装更加轻松（请参阅多头液压预装装置 (MHSU)，安装与操作说明，[MS-12-37CN](#)）。

1. 安装好卡套管转换接头末端的另一端。



2. 把卡套管转换接头插进世伟洛克卡套管接头内。确保转换接头稳固地靠在卡套管接头本体的肩部上并且螺母已用手指拧紧。



3. 在 6 点钟的位置标记螺母。
4. 牢牢固定接头本体，将螺母紧固一又四分之一圈使其停在 9 点钟的位置。

对于 1/16、1/8 和 3/16 in.；2、3 和 4 mm 的卡套管接头，将螺母紧固四分之三圈使其停在 3 点钟的位置。

### 大于 1 in./25 mm

25 mm/1 in. 以上世伟洛克卡套管转换接头配有螺母和预装卡套。

装配时，遵循第 13 页 25 mm/1 in. 以上世伟洛克卡套管接头装配说明中的第 2 至 5 步。

**⚠ 请勿对 25 毫米/1 英寸以上的预装卡套管转换接头连接使用世伟洛克间隙检测规。**

## 卡套管转换接头

### 复装

参考第 14 页的世伟洛克卡套管接头复装。

## 焊接接头

### 带焊接端的世伟洛克卡套管接头的焊接注意事项

1. 拆除螺母和卡套。
2. 将世伟洛克卡套管堵塞或另一个螺母旋转到接头上直至用手指拧紧。这样做可以保护螺纹和密封部件。
3. 提供适当的吸热设备以驱散热量。
4. 以 90°的间隔在四个位置进行临时点焊，以保持接头的位置并确保部件的对准和同心。
5. 完成焊接。
6. 拆除堵塞或螺母并换上螺母和卡套。



#### 注意：

焊接碳钢接头时，热量往往会去除螺纹上的保护油。因此应用另一种润滑剂非常重要，例 Goop™ 螺纹润滑剂。

## 深度标记工具

1. 把切割整齐、完全去除毛刺的卡套管插入深度标记工具 (DMT) 直到卡套管抵达工具的肩部为止。用一支铅笔或钢笔在深度标记工具的顶部位置给卡套管作标记 DMT。
2. 从 DMT 中取出卡套管并将其插入世伟洛克卡套管接头直到卡套管抵达接头本体的肩部为止。用手拧紧。如果在接头螺母以上可以看见卡套管上标记的任何部分，则说明卡套管还没有完全插进接头内。
3. 牢牢固定接头本体，按第 12 页的世伟洛克卡套管接头安装说明进行操作。



## 不可检测预装工具

注意：这些说明仅适用于不可检测预装工具。工具不会有彩色带并且订购号不包含 GA。

1. 把世伟洛克螺母和卡套装到预装工具上。
2. 把卡套管插入到预装工具内。
3. 确认卡套管已稳固地顶在预装工具本体的肩部，用手拧紧螺母。
4. 在 6 点钟的位置标记螺母。
5. 牢牢固定预装工具本体，将螺母紧固一又四分之一圈停在 9 点钟的位置。

对于 1/16、1/8 和 3/16 in.；2、3 和 4 mm 的卡套管接头，仅将螺母紧固四分之三圈以停在 3 点钟的位置。



6. 松开螺母。
7. 从预装工具上拆下带有预装卡套的卡套管。如果卡套管粘在预装工具上，则轻轻地前后摇晃卡套管以便将其拆除。切勿旋转卡套管。



8. 将带有预装卡套的卡套管插入接头本体直到前卡套顶在接头本体上。
9. 牢牢固定接头本体，使用扳手把螺母转到先前紧固位置；这时，您会感觉到阻力明显增大。
10. 轻轻拧紧螺母。



**⚠ 不要把世伟洛克间隙检测规用于使用不可检测预装工具安装的接头。**

## 可检测预装工具说明所需的工具

1. 可检测预装工具将带有彩色带。可检测工具的尺寸选项有 1/4、3/8、1/2、5/8 in. 和 6、8、10、12 和 16 mm。



2. 主体扳手和螺母扳手。



3. 用于标准装配的标准间隙规。



4. 用于高压应用或高安全系数系统的严酷工况间隙规。



## 可检测预装工具说明

1. 把世伟洛克螺母和卡套装到预装工具上。

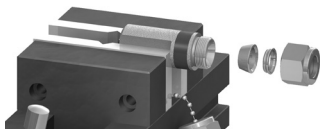

2. 将卡套管插入预装工具，直到它牢固地靠在工具的肩部；用手拧紧螺母。

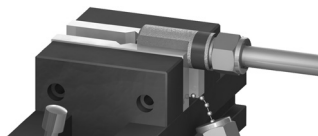

3. 在保持预装工具稳定的同时，用扳手拧紧螺母，直到它紧贴轴环。

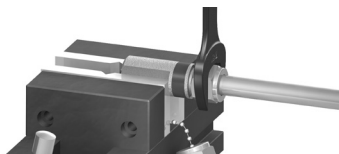

4. 拧松螺母，然后从预装工具拆下带有预装卡套的卡套管。如果卡套管被粘住，则轻轻地前后摇晃卡套管。切勿旋转卡套管。

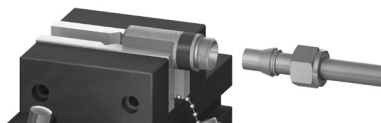

## 可检测预装工具, 卡套管安装

1. 将带有预装卡套的卡套管插入接头内, 直到前卡套顶在接头本体上; 用手拧紧螺母。

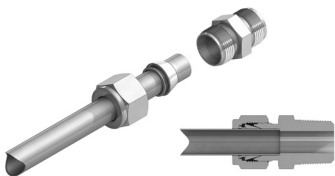

2. 在 6 点钟的位置标记螺母。

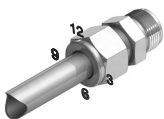

3. 牢牢固定接头本体, 将螺母紧固二分之一圈以使其停在 12 点钟的位置。

注意: 如果为高压应用或高安全系数系统组装接头, 请拧紧一个六角平面螺母超过半圈。

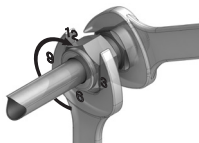



## 可检测性

初步安装好后, 使用间隙检测规能使安装人员或检查人员确保接头已充分紧固。

如果在安装过程中额外拧紧螺母 (步骤 3), 请参考图 1 进行检测, 否则请参考图 2。

将世伟洛克间隙检测规放入螺母和接头本体之间的间隙。

- 如果检测规不能进入间隙内, 则说明接头已经充分紧固。
- 如果检测规能够进入间隙内, 则说明需要进一步紧固。

图 1



图 2



## 液压预装器

世伟洛克液压预装器用于在装配前将世伟洛克卡套管预装到卡套管上；初次安装后，世伟洛克卡套管接头连接即可提供 100 % 的可检测性。多头液压和气动液压预装器：

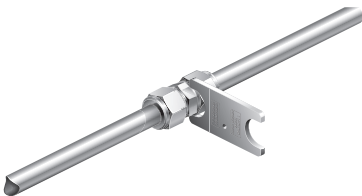
- 在接头本体螺纹上或本体密封表面上不施加初始应力
- 配有可互换的英制和公制工具
- 能整齐地装入坚固的塑料便携箱中
- 能减少装配和安装时间以及操作人员的差错。

### 多头式 (MHSU)



- 有两种尺寸可供选择，配有适用于以下装置的工具：
  - 1/2 至 1 in. 和 12 至 25 mm 卡套管和转换接头
  - 1 至 2 英寸和 25 至 50 毫米卡套管
- 安装 1 1/4、1 1/2 和 2 in. 以及 28、30、32、38 和 50 mm 的世伟洛克卡套管接头时**必须**使用
- 标准配置包括卡套管标记部件，用于指示卡套管何时适当到达装置底部
- 提供支撑基座（如图所示）。
- 可配液压软管；需要支撑基座。

**MHSU 不能用于尺寸为 1/2 in. 及以下的 2507 合金卡套管。**

对于 5/8 和 3/4 in. 合金 2507 卡套管，请订购尺寸为 1 in./25 mm 及以上的装置以及合金 2507 工具成套件和间隙检测规。

## 液压预装器

### 气动式 (AHSU)



- 只需一个带可互换工具的装置，即可预装尺寸为 1/4 至 1/2 in. 以及 6 至 12 mm 的世伟洛克卡套管接头卡套
- 不需要在工具上拧上或拧下螺母

**AHSU 不能用于 2507 合金卡套管。**

### 更多信息, MHSU 和 AHSU

请参考世伟洛克产品目录可检测卡套管接头和转换接头, [MS-01-140CN](#)。如需有关说明, 请参考多头液压预装装置 (MHSU) 安装和操作说明, [MS-12-37CN](#), 以及气动液压预装装置 (AHSU) 安装和操作说明, [MS-12-38](#)。

## 卡套管安装

与高品质的世伟洛克接头结合使用时，正确选择和处理  
的卡套管将会为您提供无泄漏的系统。在此类卡套管上  
正确安装后，世伟洛克接头将会在各种流体应用下提供  
可靠的服务。

在靠近卡套管弯曲处  
安装接头时，必须有足  
够的直管长度以使卡套  
管能在世伟洛克接头  
中直插到底（参考以下  
表格）。

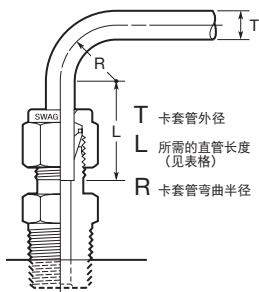

英制, in.	
T 卡套管外径	L <sup>①</sup>
1/16	1/2
1/8	23/32
3/16	3/4
1/4	13/16
5/16	7/8
3/8	15/16
1/2	1 3/16
5/8	1 1/4
3/4	
7/8	1 5/16
1	1 1/2
1 1/4	2
1 1/2	2 13/32
2	3 1/4

① 所需的直管长度。

公制, mm	
T 卡套管外径	L <sup>①</sup>
3	19
6	21
8	23
10	25
12	31
14	32
15	
16	
18	34
20	
22	40
25	46
28	50
30	54
32	63
38	80

## 卡套管的选择

- 金属卡套管材料必须比接头材料软。例如，不锈钢卡套管不应与黄铜接头一起使用。
- 当卡套管和接头是用同一种材料制成时，卡套管必须完全退火。
- 总是使用带极软或易弯塑性卡套管的插件。
- 可根据建议的最小或最大的壁厚限度经常检查壁厚的极限。
- 表面光洁度对于正确的密封非常重要。存在任何类型的凹陷、刮痕、凸起部分或其它表面缺陷的卡套管都将难以密封，在气体装置中这一点尤为重要。
- 切勿把椭圆形且难以穿过接头螺母、卡套和本体部分的卡套管强行插入接头内。

## 供气服务

气体（空气、氢气、氦气、氮气等）具有非常小的分子，可以通过甚至是最细小的泄漏通道逸出。卡套管上的某些表面缺陷就可提供这样一条泄漏通道。当卡套管外径（OD）增加时，刮痕或其他表面缺陷有可能会妨碍适当的密封。

如果认真遵守安装说明且选择了下列表格上较大的卡套管壁厚，则将会实现最为成功的供气服务连接。

厚壁管比薄壁管更耐受卡套作用，使卡套能补偿较小的表面缺陷。在安装过程中，薄壁管对卡套作用会产生较小的阻力，减少了补偿刮痕等表面缺陷的机会。在适用的建议可允许工作压力表中，选择一个工作压力在阴影区域之外的卡套管壁厚。

## 英制碳钢卡套管

除非另有说明, 对于 -28 至 37°C (-20 至 100°F) 下的 ASTM A179 卡套管, 如 ASME B31.3 所列, 使用 15 700 psi (108.2 MPa) 作为 S 值计算允许工作压力。所列数值乘以 0.85 为 ASME B31.1 规定的工作压力。

### 建议订购信息

符合 ASTM A179 标准, 高质量软化退火的无缝碳钢液压卡套管或同等替代品。硬度不超过 72 HRB 或 130 HV。卡套管应无划痕, 适合于弯曲和扩口。

卡套管 外径 in.		碳钢卡套管壁厚, in.														世伟洛克接头 系列	
		0.028	0.035	0.049	0.065	0.083	0.095	0.109	0.120	0.134	0.148	0.165	0.180	0.220			
1/8		8000	10 200														200
3/16		5100	6 600	9600													300
1/4		3700	4 800	7000	9600												400
5/16			3 800	5500	7600												500
3/8			3 100	4500	6200												600
1/2			2 300	3300	4500	5900											810
5/8			1 800	2600	3500	4600	5300										1010
3/4				2100	2900	3700	4300	5100									1210
7/8				1800	2400	3200	3700	4300									1410
1				1500	2100	2700	3200	3700	4100								1610
1 1/4					1600	2100	2500	2900	3200	3600	4000	4600	5000				2000
1 1/2						1800	2000	2400	2600	3000	3300	3700	4100	5100			2400
2							1500	1700	1900	2200	2400	2700	3000	3700			3200

注：对于供气服务，请在阴影区域之外选择一个卡套管壁厚。（参考供气服务，第 29 页。）

## 公制碳钢卡套管

对于 EN 10305-1 卡套管, 允许工作压力是使用 ASME B31.3 的公式以及 113 MPa (16 300 psi) 的应力值和 340 MPa (49 300 psi) 的抗拉强度计算的。

### 建议订购信息

符合 EN 10305-1标准, 高质量软化退火的碳钢卡套管或同等替代品。硬度不超过 72 HRB 或 130 HV。卡套管应无划痕, 适合于弯曲或扩口。



卡套管 外径 mm	碳钢卡套管壁厚, mm															世伟洛克接头 系列	
	工作压力, bar																
	0.8	1.0	1.2	1.5	1.8	2.0	2.2	2.5	2.8	3.0	3.5	4.0	4.5				
3	620	790															3M0
6	290	370	460	590													6M0
8		270	330	430													8M0
10		210	260	330													10M0
12		170	210	270	330	380	420										12M0
14		150	180	230	280	320	350										14M0
15		140	170	210	260	290	330										15M0
16		130	160	200	240	270	300	350									16M0
18			140	170	210	240	270	310									18M0
20			120	160	190	210	240	270	310								20M0
22			110	140	170	190	210	250	280								22M0
25			100	120	150	170	180	210	240	260							25M0
28						150	160	190	210	230	270						28M0
30						140	150	170	200	210	250						30M0
32						130	140	160	180	200	240	270					32M0
38							120	140	150	160	200	230	260				38M0

注: 对于供气服务, 请在阴影区域之外选择一个卡套管壁厚。(参考供气服务, 第 29 页。)

## 英制不锈钢无缝卡套管

除特别说明外, 对于在  $-20$  至  $100^{\circ}\text{F}$  ( $28$  至  $37^{\circ}\text{C}$ ) 时的 ASTM A269 卡套管, 允许工作压力由 20 000 psi (138 MPa) 的 s 值进行计算, 如 ASME B31.3 中所列。

### 对于焊接卡套管

对于焊接和拉伸管, 必须加上额定值降低系数以达到焊接完整性:

- 对于双面焊接的卡套管, 将压力额定值乘以 0.85
- 对于单面焊接的卡套管, 将压力额定值乘以 0.80。

### 建议订购信息

符合 ASTM A269 或 A213 标准或者等价标准的高质量完全退火 (304、304/304L、316、316/316L、317、317/317L、321、347 型) (无缝或焊接及拉拔) 不锈钢液压卡套管。硬度不超过 90 HRB 或 200 HV。卡套管应无划痕, 适合于弯曲和扩口。对于外径 1/16 in. 的卡套管, 外径公差不得超过  $\pm 0.003$  in.。

某些奥氏体不锈钢卡套管具有两倍于外径公差的可允许椭圆度公差, 可能不适合世伟洛克的精密卡套管接头。304/304L、316/316L、317/317L 等双认证型号符合两种合金型号的最低化学性质和机械性能要求。

卡套管 外径 in.	不锈钢卡套管壁厚, in.														世伟洛克接头 系列		
	0.010	0.012	0.014	0.016	0.020	0.028	0.035	0.049	0.065	0.083	0.095	0.109	0.120	0.134		0.156	0.188
1/16	5600	6800	8100	9400	12 000												100
1/8						8500											200
3/16						5400	7 000	10 200									300
1/4						4000	5 100	7 500	10 200 <sup>①</sup>								400
5/16							4 000	5 800	8 000								500
3/8							3 300	4 800	6 500	7500 <sup>①②</sup>							600
1/2							2 600	3 700	5 100	6700							810
5/8								2 900	4 000	5200							1010
3/4								2 400	3 300	4200							1210
7/8								2 000	2 800	3600							1410
1									2 400	3100							1610
1 1/4										2400							2000
1 1/2																	2400
2																	3200

注: 对于供气服务, 请在阴影区域之外选择一个卡套管壁厚。(参考供气服务, 第 29 页。)

工作压力, psig

① 对于更高的压力, 请参阅世伟洛克中高压接头、卡套管、阀门和附件目录, [MS-02-472CN](#)。

② 经反复压力测试的世伟洛克卡套管接头的压力额定值与液压渗漏的压力额定值保持 4:1。

## 英制不锈钢无缝卡套管

除特别说明外, 对于 28 到 37°C (20 到 100°F) 时的 EN ISO 1127 卡套管 (对于 3 到 12 毫米采用 D4、T4 公差; 对于 14 到 50 毫米采用 D4、T3 公差), 允许工作压力由 138 MPa (20 000 psi) 的 S 值进行计算如 ASME B31.3 中所列。

### 对于焊接卡套管

对于焊接和拉伸管, 必须加上额定值降低系数以达到焊接完整性:

- 对于双面焊接的卡套管, 将压力额定值乘以 0.85
- 对于单面焊接的卡套管, 将压力额定值乘以 0.80。

### 建议订购信息

符合 EN ISO 1127 或者等价标准的高质量完全退火 (304、304/304L、316、316/316L、317、317/317L、321、347 型) 不锈钢卡套管。硬度不超过 90 HRB 或 200 HV。卡套管应无划痕, 适合于弯曲或扩口。对于外径 3 mm 的卡套管, 外径公差不得超过  $\pm 0.076$  mm。

304/304L、316/316L、317/317L 等双认证型号符合两种合金型号的最低化学性质和机械性能要求。

卡套管 外径 mm	不锈钢卡套管壁厚, mm														世伟洛克接头 系列
	0.8	1.0	1.2	1.5	1.8	2.0	2.2	2.5	2.8	3.0	3.5	4.0	4.5	5.0	
2	660 <sup>①</sup>														2M0
3	680														3M0
4	500	670													4M0
6	320	430	550	720											6M0
8		310	390	530											8M0
10		240	310	410	510	580									10M0
12		200	250	330	420	480									12M0
14		160	200	270	340	390	430								14M0
15		150	190	250	310	360	400								15M0
16			180	230	290	330	370	400 <sup>①</sup>							16M0
18			150	210	260	290	330	380							18M0
20			140	180	230	260	290	330	380						20M0
22			120	170	210	240	260	300	340						22M0
25					180	200	230	260	300	320					25M0
28					180	200	200	230	260	280	330				28M0
30					170	190	190	210	240	260	310				30M0
32					160	170	170	200	230	240	290	330			32M0
38						140	140	170	190	200	240	270	310		38M0
50									150	150	180	200	230	260	50M0

注：对于供气服务，请在阴影区域之外选择一个卡套管壁厚。（参考供气服务，第29页。）

工作压力, bar

① 额定值是使用 4:1 的设计系数通过世伟洛克卡套管接头重复压力测试根据液压流体泄漏率确定的。

## 英制铜卡套管

对于 -28 至 37°C (-20 至 100°F) 下的 ASTM B75 和 ASTM B88 卡套管, 如 ASME B31.3 和 ASME B31.1 中所列使用 6000 psi (41.3 kPa) 作为 S 值计算允许工作压力。

### 建议订购信息

符合 ASTM B75 标准, 高质量软化退火的无缝碳钢卡套管或同等替代品。此外还有软化退火 (回火 O) 铜质水管, 符合 ASTM B88 标准的 K 型或 L 型。

Tube OD in.	铜卡套管壁厚, in.											世伟洛克系列	
	0.020	0.028	0.030	0.035	0.049	0.065	0.083	0.095	0.109	0.120	0.134		
1/16	3600 <sup>①</sup>												100
1/8		2800	3000	3600									200
3/16		1800	1900	2300	3400								300
1/4		1300	1400	1600	2500	3400							400
5/16			1300	1900	1900	2700							500
3/8			1000	1600	1600	2200							600
1/2			800	1100	1600	2100							810
5/8				900	1200	1600	1900						1010
3/4				700	1000	1300	1500	1800					1210
7/8				600	800	1100	1300	1500					1410
1				500	700	900	1100	1300	1500				1610
1 1/8					600	800	1000	1100	1300	1400			1810

注: 对于供气服务, 请在阴影区域之外选择一个卡套管壁厚。(参考供气服务, 第 29 页。)

① 额定值是基于使用 4:1 的设计系数通过世伟洛克卡套管接头重复压力测试, 根据液压力流体泄漏率确定的。

## 订购号

选择一基本订购号。

例如: **-100-6**

添加一个材料代号。

例如: **SS-100-6**

某些材料和结构件可能有最低订购数量的限制。

材料	代号
316 不锈钢	SS
6 钼	6Mo
铝	A
合金 400	M
合金 600	INC
合金 625	625
合金 825	825
合金 2507	2507
合金 C-276	HC
黄铜	B
碳钢	S
PTFE	T
钛	TI

## 其他产品

- 关于合金 2507 超级双向卡套管接头, 见世伟洛克可检测合金 2507 超级双向卡套管接头目录, [MS-01-174](#)。
- 对于合金 400 卡套管接头, 请参考世伟洛克产品目录可检测合金 400 机械连接公称管和卡套管接头, [MS-02-332](#)。
- 对于 PFA 卡套管接头, 请参考世伟洛克产品目录 PFA 卡套管接头, [MS-01-05CN](#)。
- 对于厚壁卡套管接头和中压卡套管接头, 请参阅世伟洛克中高压接头、卡套管、阀门和附件目录, [MS-02-472CN](#)。

如需了解其它尺寸和特殊合金的有关信息, 请与您经授权的世伟洛克销售与服务中心联系。

## 联合接头



## 联合接头

卡套管 外径 in.	基本订购号
1/16	-100-6
1/8	-200-6
3/16	-300-6
1/4	-400-6
5/16	-500-6
3/8	-600-6
1/2	-810-6
1/2	-810-6-0030 <sup>①</sup>
5/8	-1010-6
3/4	-1210-6
7/8	-1410-6
1	-1610-6
1 1/8	-1810-6
1 1/4	-2000-6
1 1/2	-2400-6
2	-3200-6

① 穿孔。

卡套管 外径 mm	基本订购号
2	-2M0-6
3	-3M0-6
4	-4M0-6
6	-6M0-6
8	-8M0-6
10	-10M0-6
12	-12M0-6
14	-14M0-6
15	-15M0-6
16	-16M0-6
18	-18M0-6
20	-20M0-6
22	-22M0-6
25	-25M0-6
28	-28M0-6
30	-30M0-6
32	-32M0-6
38	-38M0-6
50	-50M0-6



# 联合接头

## 联合接头 (公制到英制)



卡套管外径		基本订购号
T, mm	Tx, in.	
2	1/8	-2M0-6-2
	1/4	-2M0-6-4
3	1/8	-3M0-6-2
	1/4	-3M0-6-4
4	1/8	-4M0-6-2
	1/4	-4M0-6-4
6	1/16	-6M0-6-1
	1/8	-6M0-6-2
	1/4	-6M0-6-4
	5/16	-6M0-6-5
8	3/8	-6M0-6-6
	1/4	-8M0-6-4
10	3/8	-8M0-6-6
	1/8	-10M0-6-2
	1/4	-10M0-6-4
	5/16	-10M0-6-5
12	3/8	-10M0-6-6
	1/4	-12M0-6-4
	5/16	-12M0-6-5
	3/8	-12M0-6-6
15	1/2	-12M0-6-8
	5/8	-15M0-6-8
16	5/8	-16M0-6-10
18	3/4	-18M0-6-12
20	1/2	-20M0-6-8
	1	-20M0-6-16
25	1	-25M0-6-16

安装

直通接头

弯头和三通

转换接头

部件

附件

# 联合接头

## 变径联合接头

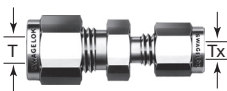

卡套管外径, in.		基本订购号
T	Tx	
1/8	1/16	-200-6-1
3/16	1/16	-300-6-1
	1/8	-300-6-2
1/4	1/16	-400-6-1
	1/8	-400-6-2
	3/16	-400-6-3
5/16	1/8	-500-6-2
	1/4	-500-6-4
3/8	1/16	-600-6-1
	1/8	-600-6-2
	1/4	-600-6-4
	5/16	-600-6-5
1/2	1/8	-810-6-2
	1/4	-810-6-4
	3/8	-810-6-6
5/8	3/8	-1010-6-6
	1/2	-1010-6-8
3/4	1/4	-1210-6-4
	3/8	-1210-6-6
	1/2	-1210-6-8
	5/8	-1210-6-10
1	1/2	-1610-6-8
	3/4	-1610-6-12

# 联合接头

## 变径联合接头

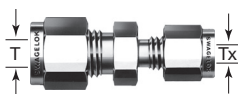

卡套管外径, mm		基本订购号
T	Tx	
3	2	-3M0-6-2M
6	2	-6M0-6-2M
	3	-6M0-6-3M
	4	-6M0-6-4M
8	6	-8M0-6-6M
10	6	-10M0-6-6M
	8	-10M0-6-8M
12	6	-12M0-6-6M
	8	-12M0-6-8M
	10	-12M0-6-10M
16	10	-16M0-6-10M
	12	-16M0-6-12M
18	12	-18M0-6-12M
25	18	-25M0-6-18M
	20	-25M0-6-20M
30	18	-30M0-6-18M
	20	-30M0-6-20M
	25	-30M0-6-25M
32	18	-32M0-6-18M
	20	-32M0-6-20M
	25	-32M0-6-25M
38	20	-38M0-6-20M
	25	-38M0-6-25M
	30	-38M0-6-30M

安装

直通接头

弯头和三通

转换接头

部件

附件

# 联合接头

## 穿板联合接头



卡套管 外径 in.	基本订购号
1/16	-100-61
1/8	-200-61
3/16	-300-61
1/4	-400-61
5/16	-500-61
3/8	-600-61
1/2	-810-61
5/8	-1010-61
3/4	-1210-61
1	-1610-61
1 1/4	-2000-61
1 1/2	-2400-61
2	-3200-61

卡套管 外径 mm	基本订购号
3	-3M0-61
4	-4M0-61
6	-6M0-61
8	-8M0-61
10	-10M0-61
12	-12M0-61
14	-14M0-61
15	-15M0-61
16	-16M0-61
18	-18M0-61
20	-20M0-61
25	-25M0-61
30	-30M0-61
32	-32M0-61
38	-38M0-61

## 穿板变径联合接头



卡套管外径, in.		基本订购号
T	Tx	
1/8	1/16	-200-61-1
1/4	1/8	-400-61-2
3/8	1/4	-600-61-4
1/2	1/4	-810-61-4

## 穿板变径联合接头 (公制到英制)

卡套管外径		基本订购号
T, mm	Tx, in.	
6	1/8	-6M0-61-2

# 外螺纹接头

## NPT



卡套管 外径 in.	NPT 尺 寸 in.	基本订购号
1/16	1/16	-100-1-1
	1/8	-100-1-2
	1/4	-100-1-4
1/8	1/16	-200-1-1
	1/8	-200-1-2
	1/4	-200-1-4
	3/8	-200-1-6
	1/2	-200-1-8
3/16	1/8	-300-1-2
	1/4	-300-1-4
1/4	1/16	-400-1-1
	1/8	-400-1-2
	1/4	-400-1-4
	3/8	-400-1-6
	1/2	-400-1-8
	3/4	-400-1-12
5/16	1/8	-500-1-2
	1/4	-500-1-4
	3/8	-500-1-6
3/8	1/8	-600-1-2
	1/4	-600-1-4
	3/8	-600-1-6
	1/2	-600-1-8
	3/4	-600-1-12
	1	-600-1-16
1/2	1/8	-810-1-2
	1/4	-810-1-4
	3/8	-810-1-6
	1/2	-810-1-8
	3/4	-810-1-12
	1	-810-1-16

卡套管 外径 in.	NPT 尺 寸 in.	基本订购号
5/8	1/4	-1010-1-4
	3/8	-1010-1-6
	1/2	-1010-1-8
	3/4	-1010-1-12
3/4	3/8	-1210-1-6
	1/2	-1210-1-8
	3/4	-1210-1-12
	1	-1210-1-16
7/8	1/2	-1410-1-8
	3/4	-1410-1-12
	1	-1410-1-16
1	1/2	-1610-1-8
	3/4	-1610-1-12
	1	-1610-1-16
1 1/8	1	-1810-1-16
1 1/4	1	-2000-1-16
	1 1/4	-2000-1-20
1 1/2	1 1/2	-2400-1-24
2	2	-3200-1-32

# 外螺纹接头

**NPT**



卡套管 外径 mm	NPT 尺寸 in.	基本订购号
2	1/8	-2M0-1-2
3	1/8	-3M0-1-2
	1/4	-3M0-1-4
4	1/8	-4M0-1-2
	1/4	-4M0-1-4
6	1/8	-6M0-1-2
	1/4	-6M0-1-4
	3/8	-6M0-1-6
	1/2	-6M0-1-8
8	1/8	-8M0-1-2
	1/4	-8M0-1-4
	3/8	-8M0-1-6
	1/2	-8M0-1-8
10	1/8	-10M0-1-2
	1/4	-10M0-1-4
	3/8	-10M0-1-6
	1/2	-10M0-1-8
	3/4	-10M0-1-12
12	1/8	-12M0-1-2
	1/4	-12M0-1-4
	3/8	-12M0-1-6
	1/2	-12M0-1-8
	3/4	-12M0-1-12
14	1/4	-14M0-1-4
	3/8	-14M0-1-6
	1/2	-14M0-1-8
15	1/2	-15M0-1-8
16	3/8	-16M0-1-6
	1/2	-16M0-1-8
	3/4	-16M0-1-12
18	1/2	-18M0-1-8
	3/4	-18M0-1-12
20	1/2	-20M0-1-8
	3/4	-20M0-1-12
22	3/4	-22M0-1-12
	1	-22M0-1-16
25	1/2	-25M0-1-8
	3/4	-25M0-1-12
	1	-25M0-1-16
28	1	-28M0-1-16
	1 1/4	-28M0-1-20
30	1 1/4	-30M0-1-20
32	1 1/4	-32M0-1-20
38	1 1/2	-38M0-1-24

安装

直通接头

弯头和三通

转换接头

部件

附件

## 外螺纹接头

### ISO/BSP 锥形 螺纹 (RT)



卡套管 外径 in.	ISO 螺纹 尺寸 in.	基本订购号
1/8	1/8 1/4	-200-1-2RT -200-1-4RT
1/4	1/8 1/4 3/8 1/2	-400-1-2RT -400-1-4RT -400-1-6RT -400-1-8RT
5/16	1/8 1/4	-500-1-2RT -500-1-4RT
3/8	1/8 1/4 3/8 1/2 3/4	-600-1-2RT -600-1-4RT -600-1-6RT -600-1-8RT -600-1-12RT
1/2	1/4 3/8 1/2 3/4	-810-1-4RT -810-1-6RT -810-1-8RT -810-1-12RT
5/8	1/2	-1010-1-8RT
3/4	3/4 1	-1210-1-12RT -1210-1-16RT
1	3/4 1	-1610-1-12RT -1610-1-16RT
1 1/4	1 1/4	-2000-1-20RT

安装

直通接头

弯头和三通

转换接头

部件

附件

## 外螺纹接头

### ISO/BSP 锥形 螺纹 (RT)



卡套管 外径 mm	ISO 螺纹 尺寸 in.	基本订购号
2	1/8	-2M0-1-2RT
3	1/8 1/4	-3M0-1-2RT -3M0-1-4RT
4	1/8 1/4	-4M0-1-2RT -4M0-1-4RT
6	1/8 1/4 3/8 1/2	-6M0-1-2RT -6M0-1-4RT -6M0-1-6RT -6M0-1-8RT
8	1/8 1/4 3/8 1/2	-8M0-1-2RT -8M0-1-4RT -8M0-1-6RT -8M0-1-8RT
10	1/8 1/4 3/8 1/2 3/4	-10M0-1-2RT -10M0-1-4RT -10M0-1-6RT -10M0-1-8RT -10M0-1-12RT
12	1/4 3/8 1/2 3/4	-12M0-1-4RT -12M0-1-6RT -12M0-1-8RT -12M0-1-12RT
14	1/4 3/8	-14M0-1-4RT -14M0-1-6RT
15	1/2	-15M0-1-8RT
16	1/4 3/8 1/2 3/4	-16M0-1-4RT -16M0-1-6RT -16M0-1-8RT -16M0-1-12RT
18	1/2 3/4	-18M0-1-8RT -18M0-1-12RT
20	1/2 3/4	-20M0-1-8RT -20M0-1-12RT
22	3/4 1	-22M0-1-12RT -22M0-1-16RT
25	1/2 3/4 1	-25M0-1-8RT -25M0-1-12RT -25M0-1-16RT
28	1 1 1/4	-28M0-1-16RT -28M0-1-20RT
30	1 1/4	-30M0-1-20RT
32	1 1/4	-32M0-1-20RT
38	1 1/2	-38M0-1-24RT



## 外螺纹接头

### ISO/BSP 平行 螺纹 (RS)

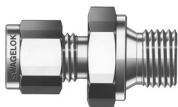

卡套管 外径 in.	ISO 螺纹 尺寸 in.	基本订购号
1/8	1/8 1/4 3/8	-200-1-2RS -200-1-4RS -200-1-6RS
1/4	1/8 1/4 3/8 1/2	-400-1-2RS -400-1-4RS -400-1-6RS -400-1-8RS
3/8	1/8 1/4 3/8 1/2	-600-1-2RS -600-1-4RS -600-1-6RS -600-1-8RS
1/2	1/4 3/8 1/2	-810-1-4RS -810-1-6RS -810-1-8RS
3/4	1/2 3/4	-1210-1-8RS -1210-1-12RS
1	1/2 3/4 1	-1610-1-8RS -1610-1-12RS -1610-1-16RS

安装

直通接头

弯头和三通

转换接头

部件

附件

# 外螺纹接头

## ISO/BSP 平行 螺纹 (RS)

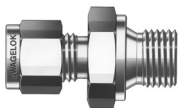

卡套管 外径 mm	ISO 螺纹 尺寸 in.	基本订购号
2	1/8	-2M0-1-2RS
3	1/8 1/4	-3M0-1-2RS -3M0-1-4RS
4	1/8	-4M0-1-2RS
6	1/8 1/4 3/8 1/2	-6M0-1-2RS -6M0-1-4RS -6M0-1-6RS -6M0-1-8RS
8	1/8 1/4 3/8 1/2	-8M0-1-2RS -8M0-1-4RS -8M0-1-6RS -8M0-1-8RS
10	1/4 3/8 1/2	-10M0-1-4RS -10M0-1-6RS -10M0-1-8RS
12	1/4 3/8 1/2 3/4	-12M0-1-4RS -12M0-1-6RS -12M0-1-8RS -12M0-1-12RS
14	3/8 1/2	-14M0-1-6RS -14M0-1-8RS
15	3/8 1/2 3/4	-15M0-1-6RS -15M0-1-8RS -15M0-1-12RS
16	3/8 1/2 3/4	-16M0-1-6RS -16M0-1-8RS -16M0-1-12RS
18	1/2 3/4	-18M0-1-8RS -18M0-1-12RS
20	1/2 3/4	-20M0-1-8RS -20M0-1-12RS
22	3/4 1	-22M0-1-12RS -22M0-1-16RS
25	3/4 1	-25M0-1-12RS -25M0-1-16RS
28	1 1 1/4	-28M0-1-16RS -28M0-1-20RS
30	1 1/4	-30M0-1-20RS
32	1 1/4	-32M0-1-20RS
38	1 1/2	-38M0-1-24RS

安装

直通接头

弯头和三通

转换接头

部件

附件

## 外螺纹接头

### ISO/BSP 平行 螺纹 (RP)



卡套管 外径 in.	ISO 螺纹 尺寸 in.	基本订购号
1/8	1/8 1/4	-200-1-2RP -200-1-4RP
1/4	1/8 1/4	-400-1-2RP -400-1-4RP
1/2	3/8 1/2	-810-1-6RP -810-1-8RP
3/4	1/2 3/4	-1210-1-8RP -1210-1-12RP
1	1	-1610-1-16RP

安装

直通接头

弯头和三通

转换接头

部件

附件

# 外螺纹接头

## ISO/BSP 平行 螺纹 (RP)



卡套管 外径 mm	ISO 螺纹 尺寸 in.	基本订购号
3	1/8	-3M0-1-2RP
	1/4	-3M0-1-4RP
4	1/8	-4M0-1-2RP
6	1/8	-6M0-1-2RP
	1/4	-6M0-1-4RP
	3/8	-6M0-1-6RP
	1/2	-6M0-1-8RP
8	1/8	-8M0-1-2RP
	1/4	-8M0-1-4RP
	3/8	-8M0-1-6RP
	1/2	-8M0-1-8RP
10	1/4	-10M0-1-4RP
	3/8	-10M0-1-6RP
	1/2	-10M0-1-8RP
12	1/4	-12M0-1-4RP
	3/8	-12M0-1-6RP
	1/2	-12M0-1-8RP
	3/4	-12M0-1-12RP
15	1/2	-15M0-1-8RP
16	3/8	-16M0-1-6RP
	1/2	-16M0-1-8RP
18	1/2	-18M0-1-8RP
	3/4	-18M0-1-12RP
20	1/2	-20M0-1-8RP
	3/4	-20M0-1-12RP
22	3/4	-22M0-1-12RP
	1	-22M0-1-16RP
25	3/4	-25M0-1-12RP
	1	-25M0-1-16RP
28	1	-28M0-1-16RP
	1 1/4	-28M0-1-20RP
30	1 1/4	-30M0-1-20RP
32	1 1/4	-32M0-1-20RP
38	1 1/2	-38M0-1-24RP

## 外螺纹接头

### 穿板 NPT



卡套管 外径 in.	NPT 尺寸 in.	基本订购号
1/8	1/8	-200-11-2
1/4	1/8 1/4	-400-11-2 -400-11-4
3/8	1/4 3/8 1/2	-600-11-4 -600-11-6 -600-11-8
1/2	3/8 1/2	-810-11-6 -810-11-8
3/4	3/4	-1210-11-12
1	1	-1610-11-16

卡套管 外径 mm	NPT 尺寸 in.	基本订购号
6	1/8 1/4	-6M0-11-2 -6M0-11-4
12	1/2	-12M0-11-8

安装

直通接头

弯头和三通

转换接头

部件

附件

# 外螺纹接头

## SAE/MS 直螺纹 (ST)



安装

直通接头

弯头和三通

转换接头

部件

附件

卡套管 外径 in.	SAE/MS 螺 纹尺寸	基本订购号
1/8	5/16-24 7/16-20 9/16-18	-200-1-2ST -200-1-4ST -200-1-6ST
1/4	5/16-24 7/16-20 9/16-18 3/4-16 7/8-14	-400-1-2ST -400-1-4ST -400-1-6ST -400-1-8ST -400-1-10ST
5/16	1/2-20	-500-1-5ST
3/8	7/16-20 9/16-18 3/4-16 7/8-14	-600-1-4ST -600-1-6ST -600-1-8ST -600-1-10ST
1/2	9/16-18 3/4-16 7/8-14 1 1/16-12	-810-1-6ST -810-1-8ST -810-1-10ST -810-1-12ST
5/8	3/4-16 7/8-14	-1010-1-8ST -1010-1-10ST
3/4	3/4-16 1 1/16-12 1 5/16-12	-1210-1-8ST -1210-1-12ST -1210-1-16ST
7/8	1 3/16-12	-1410-1-14ST
1	1 1/16-12 1 5/16-12	-1610-1-12ST -1610-1-16ST
1 1/4	1 5/8-12	-2000-1-20ST
1 1/2	1 7/8-12	-2400-1-24ST
2	2 1/2-12	-3200-1-32ST

卡套管 外径 mm	SAE/MS 螺 纹尺寸	基本订购号
6	9/16-18	-6M0-1-6ST
10	9/16-18 3/4-16	-10M0-1-6ST -10M0-1-8ST
12	7/16-20 9/16-18 3/4-16	-12M0-1-4ST -12M0-1-6ST -12M0-1-8ST

## 长 SAE/MS 直螺纹 (ST)

卡套管 外径 in.	SAE/MS 螺 纹尺寸	基本订购号
1/4	7/16-20	-400-1L-4ST
1/2	3/4-16	-810-1L-8ST

## 外螺纹接头

### O 型圈密封 (SAE/MS 直螺纹)



卡套管 外径 in.	SAE/MS 螺 纹尺寸	基本订购号
1/16	5/16-24	-100-1-OR
1/8	5/16-24	-200-1-OR
3/16	3/8-24	-300-1-OR
1/4	7/16-20	-400-1-OR
5/16	1/2-20	-500-1-OR
3/8	9/16-18	-600-1-OR
1/2	3/4-16	-810-1-OR
3/4	1 1/16-12	-1210-1-OR
1	1 5/16-12	-1610-1-OR

### O 型圈密封 (NPT)

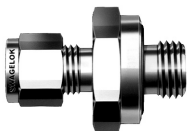

卡套管 外径 in.	NPT 尺寸 in.	基本订购号
1/8	1/8	-200-1-2-OR
1/4	1/8	-400-1-2-OR
	1/4	-400-1-4-OR
3/8	1/4	-600-1-4-OR
	3/8	-600-1-6-OR
	1/2	-600-1-8-OR
1/2	1/2	-810-1-8-OR

安装

直通接头

弯头和三通

转换接头

部件

附件

## 外螺纹接头

### AN 接头



卡套管 外径 in.	AN 卡套管 扩口尺寸 in.	基本订购号
1/16	1/8	-100-6-2AN
1/8	1/8 1/4	-200-6-2AN -200-6-4AN
1/4	1/4	-400-6-4AN
5/16	5/16	-500-6-5AN
3/8	1/4 3/8	-600-6-4AN -600-6-6AN
1/2	1/2	-810-6-8AN
3/4	3/4	-1210-6-12AN
1	1	-1610-6-16AN

### AN 穿板接头



卡套管 外径 in.	AN 卡套管 扩口尺寸 in.	基本订购号
1/4	1/4	-400-61-4AN
3/8	3/8	-600-61-6AN
1/2	1/2	-810-61-8AN
3/4	3/4	-1210-61-12AN
1	1	-1610-61-16AN



## 外螺纹接头

### 10-32 螺纹



卡套管 外径 in.	基本订购号
1/8	-200-1-0157
1/4	-400-1-0256

### M5 × 0.8 螺纹



卡套管 外径 mm	基本订购号
6	-6M0-1-0046

### 公制螺纹 (RS)

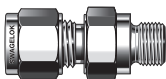

卡套管 外径 mm	基本订购号
6	-6M0-1-M10X1.0RS -6M0-1-M12X1.0RS
12	-12M0-1-M16X1.5RS

## 焊接连接

### 卡套管承插焊



卡套管 外径 in.	承插焊 尺寸 in.	基本订购号
1/8	1/8	-200-6-2W
1/4	1/4	-400-6-4W
3/8	3/8	-600-6-6W
1/2	1/2	-810-6-8W
3/4	3/4	-1210-6-12W
1	1	-1610-6-16W

### 公称管外焊 (英制)



卡套管 外径 in.	公称管焊 接尺寸 in.	基本订购号
1/8	1/8	-200-1-2W
3/16	1/8	-300-1-2W
1/4	1/8 1/4	-400-1-2W -400-1-4W
5/16	1/8 1/4	-500-1-2W -500-1-4W
3/8	1/4 3/8 1/2 3/4	-600-1-4W -600-1-6W -600-1-8W -600-1-12W
1/2	3/8 1/2 3/4 1	-810-1-6W -810-1-8W -810-1-12W -810-1-16W
5/8	1/2	-1010-1-8W
3/4	1/2 3/4	-1210-1-8W -1210-1-12W
1	1	-1610-1-16W
1 1/4	1 1/4	-2000-1-20W
1 1/2	1 1/2	-2400-1-24W
2	2	-3200-1-32W

## 焊接连接

### 公称管外焊 (公制到英制)



卡套管 外径 mm	公称管焊 接尺寸 in.	基本订购号
3	1/8	-3M0-1-2W
4	1/8	-4M0-1-2W
6	1/8 1/4	-6M0-1-2W -6M0-1-4W
8	1/8 1/4 1/2	-8M0-1-2W -8M0-1-4W -8M0-1-8W
10	1/4 3/8 1/2	-10M0-1-4W -10M0-1-6W -10M0-1-8W
12	1/4 3/8 1/2 3/4	-12M0-1-4W -12M0-1-6W -12M0-1-8W -12M0-1-12W
14	3/8	-14M0-1-6W
15	1/2	-15M0-1-8W
16	1/2	-16M0-1-8W
18	1/2	-18M0-1-8W
30	1 1/4	-30M0-1-20W
32	1 1/4	-32M0-1-20W
38	1 1/2	-38M0-1-24W

安装

直通接头

弯头和三通

转换接头

部件

附件

# 内螺纹连接

## NPT



卡套管 外径 in.	NPT 尺寸 in.	基本订购号
1/16	1/16 1/8	-100-7-1 -100-7-2
1/8	1/8 1/4	-200-7-2 -200-7-4
3/16	1/8	-300-7-2
1/4	1/8 1/4 3/8 1/2	-400-7-2 -400-7-4 -400-7-6 -400-7-8
5/16	1/8 1/4	-500-7-2 -500-7-4
3/8	1/8 1/4 3/8 1/2 3/4	-600-7-2 -600-7-4 -600-7-6 -600-7-8 -600-7-12
1/2	1/4 3/8 1/2 3/4	-810-7-4 -810-7-6 -810-7-8 -810-7-12
5/8	3/8 1/2 3/4	-1010-7-6 -1010-7-8 -1010-7-12
3/4	1/2 3/4	-1210-7-8 -1210-7-12
7/8	3/4	-1410-7-12
1	3/4 1	-1610-7-12 -1610-7-16
1 1/4	1 1/4	-2000-7-20
1 1/2	1 1/2	-2400-7-24
2	2	-3200-7-32

安装

直通接头

弯头和三通

转换接头

部件

附件

## 内螺纹连接

### NPT



卡套管 外径 mm	NPT 尺寸 in.	基本订购号
3	1/8	-3M0-7-2
	1/4	-3M0-7-4
4	1/8	-4M0-7-2
6	1/8	-6M0-7-2
	1/4	-6M0-7-4
	3/8	-6M0-7-6
	1/2	-6M0-7-8
8	1/8	-8M0-7-2
	1/4	-8M0-7-4
	3/8	-8M0-7-6
	1/2	-8M0-7-8
10	1/4	-10M0-7-4
	3/8	-10M0-7-6
	1/2	-10M0-7-8
12	1/4	-12M0-7-4
	3/8	-12M0-7-6
	1/2	-12M0-7-8
15	1/2	-15M0-7-8
16	1/2	-16M0-7-8
20	1/2	-20M0-7-8
	3/4	-20M0-7-12
22	3/4	-22M0-7-12
	1	-22M0-7-16
25	3/4	-25M0-7-12
	1	-25M0-7-16

安装

直通接头

弯头和三通

转换接头

部件

附件

## 内螺纹连接

### ISO/BSP 锥形 螺纹 (RT)



卡套管 外径 in.	ISO 螺纹 尺寸 in.	基本订购号
1/8	1/8	-200-7-2RT
1/4	1/8	-400-7-2RT
	1/4	-400-7-4RT
	3/8	-400-7-6RT
	1/2	-400-7-8RT
3/8	1/4	-600-7-4RT
	3/8	-600-7-6RT
	1/2	-600-7-8RT
1/2	1/4	-810-7-4RT
	3/8	-810-7-6RT
	1/2	-810-7-8RT

卡套管 外径 mm	ISO 螺纹 尺寸 in.	基本订购号
3	1/8	-3M0-7-2RT
6	1/8	-6M0-7-2RT
	1/4	-6M0-7-4RT
	3/8	-6M0-7-6RT
	1/2	-6M0-7-8RT
8	1/8	-8M0-7-2RT
	1/4	-8M0-7-4RT
	3/8	-8M0-7-6RT
	1/2	-8M0-7-8RT
10	1/8	-10M0-7-2RT
	1/4	-10M0-7-4RT
	3/8	-10M0-7-6RT
	1/2	-10M0-7-8RT
12	1/8	-12M0-7-2RT
	1/4	-12M0-7-4RT
	3/8	-12M0-7-6RT
	1/2	-12M0-7-8RT
	3/4	-12M0-7-12RT
15	3/8	-15M0-7-6RT
	1/2	-15M0-7-8RT
20	1/2	-20M0-7-8RT
	3/4	-20M0-7-12RT
22	3/4	-22M0-7-12RT
	1	-22M0-7-16RT
25	3/4	-25M0-7-12RT
	1	-25M0-7-16RT

## 内螺纹连接

### ISO/BSP 平行 螺纹 (RJ)



卡套管 外径 in.	ISO 螺纹 尺寸 in.	订购号
1/4	1/4 3/8 1/2	SS-400-7-4RJ SS-400-7-6RJ SS-400-7-8RJ
5/16	1/4 1/2	SS-500-7-4RJ SS-500-7-8RJ
3/8	1/4 3/8 1/2	SS-600-7-4RJ SS-600-7-6RJ SS-600-7-8RJ
1/2	1/4 3/8 1/2	SS-810-7-4RJ SS-810-7-6RJ SS-810-7-8RJ

卡套管 外径 mm	ISO 螺纹 尺寸 in.	订购号
6	1/4 3/8 1/2	SS-6M0-7-4RJ SS-6M0-7-6RJ SS-6M0-7-8RJ
8	1/4 3/8 1/2	SS-8M0-7-4RJ SS-8M0-7-6RJ SS-8M0-7-8RJ
10	1/4 3/8 1/2	SS-10M0-7-4RJ SS-10M0-7-6RJ SS-10M0-7-8RJ
12	1/4 3/8 1/2	SS-12M0-7-4RJ SS-12M0-7-6RJ SS-12M0-7-8RJ

### ISO/BSP 平行 螺纹 (RP)

卡套管 外径 mm	ISO 螺纹 尺寸 in.	基本订购号
6	1/8 1/4	-6M0-7-2RP -6M0-7-4RP
22	3/4	-22M0-7-12RP
25	1	-25M0-7-16RP

安装

直通接头

弯头和三通

转换接头

部件

附件

## 内螺纹连接

### ISO/BSP 平行 螺纹 (RG, 压力表)



卡套管 外径 in.	ISO 螺纹 尺寸 in.	基本订购号
1/8	1/4	-200-7-4RG
1/4	1/8	-400-7-2RG
	1/4	-400-7-4RG
	3/8	-400-7-6RG
	1/2	-400-7-8RG
5/16	1/4	-500-7-4RG
	1/2	-500-7-8RG
3/8	1/4	-600-7-4RG
	3/8	-600-7-6RG
	1/2	-600-7-8RG
1/2	3/8	-810-7-6RG
	1/2	-810-7-8RG

卡套管 外径 mm	ISO 螺纹 尺寸 in.	基本订购号
3	1/4	-3M0-7-4RG
6	1/8	-6M0-7-2RG
	1/4	-6M0-7-4RG
	3/8	-6M0-7-6RG
	1/2	-6M0-7-8RG
8	1/4	-8M0-7-4RG
	3/8	-8M0-7-6RG
	1/2	-8M0-7-8RG
10	1/4	-10M0-7-4RG
	3/8	-10M0-7-6RG
	1/2	-10M0-7-8RG
12	1/4	-12M0-7-4RG
	3/8	-12M0-7-6RG
	1/2	-12M0-7-8RG
20	1/2	-20M0-7-8RG
22	1/2	-22M0-7-8RG



## 内螺纹连接

### 穿板 NPT

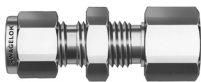

卡套管 外径 in.	NPT 尺寸 in.	基本订购号
1/8	1/8	-200-71-2
1/4	1/8 1/4	-400-71-2 -400-71-4
3/8	1/4	-600-71-4
1/2	3/8 1/2	-810-71-6 -810-71-8

卡套管 外径 mm	NPT 尺寸 in.	基本订购号
6	1/4	-6M0-71-4
12	1/2	-12M0-71-8

安装

直通接头

弯头和三通

转换接头

部件

附件

# 变径接头

## 变径接头 (英制)



1 in. 及以下



大于 1 in.

卡套管外径, in.		基本订购号
T	Tx	
1/16	1/8	-100-R-2
	1/4	-100-R-4
1/8	1/16	-200-R-1
	1/8	-200-R-2
	3/16	-200-R-3
	1/4	-200-R-4
	3/8	-200-R-6
	1/2	-200-R-8
3/16	1/8	-300-R-2
	1/4	-300-R-4
1/4	1/8	-400-R-2
	3/16	-400-R-3
	1/4	-400-R-4
	5/16	-400-R-5
	3/8	-400-R-6
	1/2	-400-R-8
	5/8	-400-R-10
	3/4	-400-R-12
5/16	3/8	-500-R-6
	1/2	-500-R-8
3/8	1/4	-600-R-4
	3/8	-600-R-6
	1/2	-600-R-8
	5/8	-600-R-10
	3/4	-600-R-12
1/2	1/4	-810-R-4
	3/8	-810-R-6
	1/2	-810-R-8
	5/8	-810-R-10
	3/4	-810-R-12
	1	-810-R-16
5/8	3/4	-1010-R-12
	7/8	-1010-R-14
	1	-1010-R-16
3/4	1/2	-1210-R-8
	1	-1210-R-16
1	1 1/4	-1610-R-20 <sup>①</sup>
	1 1/2	-1610-R-24 <sup>①</sup>
	2	-1610-R-32 <sup>①</sup>
1 1/4	1 1/2	-2000-R-24 <sup>①</sup>
	2	-2000-R-32 <sup>①</sup>
1 1/2	2	-2400-R-32 <sup>①</sup>

① 配备有螺母和预装卡套。

# 变径接头

## 变径接头 (公制)



卡套管外径, mm		基本订购号
T	Tx	
2	3	-2M0-R-3M
3	4	-3M0-R-4M
	6	-3M0-R-6M
	10	-3M0-R-10M
4	6	-4M0-R-6M
6	3	-6M0-R-3M
	8	-6M0-R-8M
	10	-6M0-R-10M
	12	-6M0-R-12M
	18	-6M0-R-18M
8	6	-8M0-R-6M
	10	-8M0-R-10M
	12	-8M0-R-12M
10	6	-10M0-R-6M
	8	-10M0-R-8M
	12	-10M0-R-12M
	15	-10M0-R-15M
	18	-10M0-R-18M
12	6	-12M0-R-6M
	8	-12M0-R-8M
	10	-12M0-R-10M
	16	-12M0-R-16M
	18	-12M0-R-18M
	20	-12M0-R-20M
	22	-12M0-R-22M
25	-12M0-R-25M	
16	12	-16M0-R-12M
18	12	-18M0-R-12M
	16	-18M0-R-16M
	20	-18M0-R-20M
	22	-18M0-R-22M
	25	-18M0-R-25M
20	16	-20M0-R-16M
	18	-20M0-R-18M
	22	-20M0-R-22M
	25	-20M0-R-25M
22	18	-22M0-R-18M
	20	-22M0-R-20M
	25	-22M0-R-25M
25	18	-25M0-R-18M
	20	-25M0-R-20M

## 变径接头

### 变径接头 (公制到英制)



卡套管外径		基本订购号
T, mm	Tx, in.	
2	1/8	-2M0-R-2
3	1/8	-3M0-R-2
	1/4	-3M0-R-4
4	1/4	-4M0-R-4
6	1/8	-6M0-R-2
	1/4	-6M0-R-4
	5/16	-6M0-R-5
	3/8	-6M0-R-6
	1/2	-6M0-R-8
8	1/4	-8M0-R-4
	3/8	-8M0-R-6
	1/2	-8M0-R-8
10	3/8	-10M0-R-6
	1/2	-10M0-R-8
12	1/2	-12M0-R-8
	3/4	-12M0-R-12
18	3/4	-18M0-R-12
	1	-18M0-R-16
25	1	-25M0-R-16

### 变径接头 (英制到公制)

卡套管外径		基本订购号
T, in.	Tx, mm	
1/8	6	-200-R-6M

## 变径接头

### 长变径接头



仅在内螺纹世伟洛克端接中使用长变径接头。

卡套管外径, in.		基本订购号
T	Tx	
3/8	1/2	-600-RF-8

### 穿板变径接头



卡套管外径 in.	基本订购号
1/8	-200-R1-2
1/4	-400-R1-4
3/8	-600-R1-6
1/2	-810-R1-8
5/8	-1010-R1-10
3/4	-1210-R1-12
1	-1610-R1-16

# 孔口连接

## 孔口连接



1 in./25 mm 以下



大于 1 in./25 mm

卡套管 外径 in.	基本订购号
1/16	-101-PC
1/8	-201-PC
1/4	-401-PC
5/16	-501-PC
3/8	-601-PC
1/2	-811-PC
5/8	-1011-PC
3/4	-1211-PC
1	-1611-PC
1 1/4	-2000-PC <sup>①</sup>
1 1/2	-2400-PC <sup>①</sup>
2	-3200-PC <sup>①</sup>

① 配备有螺母和预装卡套。

卡套管 外径 mm	基本订购号
3	-3M1-PC
6	-6M1-PC
8	-8M1-PC
10	-10M1-PC
12	-12M1-PC
15	-15M1-PC
16	-16M1-PC
18	-18M1-PC
20	-20M1-PC
25	-25M1-PC
28	-28M0-PC <sup>①</sup>
30	-30M0-PC <sup>①</sup>
32	-32M0-PC <sup>①</sup>
38	-38M0-PC <sup>①</sup>

① 配备有螺母和预装卡套。

# 孔口连接

## 变径孔口连接



卡套管外径, in.		基本订购号
T	Tx	
1/8	1/16	-201-PC-1
1/4	1/16	-401-PC-1
	1/8	-401-PC-2
3/8	1/8	-601-PC-2
	1/4	-601-PC-4
1/2	1/4	-811-PC-4
	3/8	-811-PC-6
3/4	1/2	-1211-PC-8
1	1/2	-1611-PC-8
	3/4	-1611-PC-12

卡套管外径, mm		基本订购号
T	Tx	
6	3	-6M1-PC-3M
8	6	-8M1-PC-6M
10	6	-10M1-PC-6M
	8	-10M1-PC-8M
12	6	-12M1-PC-6M
	8	-12M1-PC-8M
	10	-12M1-PC-10M
16	12	-16M1-PC-12M
28	25	-28M1-PC-25M
32	25	-32M1-PC-25M
38	25	-38M1-PC-25M

安装

直通接头

弯头和三通

转换接头

部件

附件

# 管帽和堵塞

## 管帽



卡套管 外径 in.	基本订购号
1/16	-100-C
1/8	-200-C
3/16	-300-C
1/4	-400-C
5/16	-500-C
3/8	-600-C
1/2	-810-C
5/8	-1010-C
3/4	-1210-C
7/8	-1410-C
1	-1610-C
1 1/8	-1810-C
1 1/4	-2000-C
1 1/2	-2400-C
2	-3200-C

卡套管 外径 mm	基本订购号
2	-2M0-C
3	-3M0-C
4	-4M0-C
6	-6M0-C
8	-8M0-C
10	-10M0-C
12	-12M0-C
14	-14M0-C
15	-15M0-C
16	-16M0-C
18	-18M0-C
20	-20M0-C
22	-22M0-C
25	-25M0-C
28	-28M0-C
30	-30M0-C
32	-32M0-C
38	-38M0-C

安装

直通接头

弯头和三通

转换接头

部件

附件



# 管帽和堵塞

## 堵塞



卡套管 外径 in.	基本订购号
1/16	-100-P
1/8	-200-P
3/16	-300-P
1/4	-400-P
5/16	-500-P
3/8	-600-P
1/2	-810-P
5/8	-1010-P
3/4	-1210-P
7/8	-1410-P
1	-1610-P
1 1/4	-2000-P
1 1/2	-2400-P
2	-3200-P

卡套管 外径 mm	基本订购号
2	-2M0-P
3	-3M0-P
4	-4M0-P
6	-6M0-P
8	-8M0-P
10	-10M0-P
12	-12M0-P
15	-15M0-P
16	-16M0-P
18	-18M0-P
20	-20M0-P
22	-22M0-P
25	-25M0-P
28	-28M0-P
30	-30M0-P
32	-32M0-P
38	-38M0-P

## 排放保护器

### 蜂网式

世伟洛克排放保护器在更多情况下被称为**蜂网式接头**，用于保护各种仪器、卡套管、排放出口和排气管道的开口端。

金属网筛用于防止外物，如泥蜂等昆虫，进入和阻塞各种系统并造成损坏。

可提供不锈钢和黄铜两种材质的排放保护器。如需订购黄铜排放保护器，请用 **B** 代替订购号中的 **SS**。

例如: **B-MD-2**

40 网孔  
300 系列  
不锈钢丝  
网筛组件



外螺纹 NPT

NPT 尺寸 in.	订购号
1/8	SS-MD-2
1/4	SS-MD-4
3/8	SS-MD-6
1/2	SS-MD-8
3/4	SS-MD-12

## 联合接头



卡套管 外径 in.	基本订购号
1/16	-100-9
1/8	-200-9
3/16	-300-9
1/4	-400-9
5/16	-500-9
3/8	-600-9
1/2	-810-9
5/8	-1010-9
3/4	-1210-9
7/8	-1410-9
1	-1610-9
1 1/8	-1810-9
1 1/4	-2000-9
1 1/2	-2400-9
2	-3200-9

卡套管 外径 mm	基本订购号
3	-3M0-9
4	-4M0-9
6	-6M0-9
8	-8M0-9
10	-10M0-9
12	-12M0-9
14	-14M0-9
15	-15M0-9
16	-16M0-9
18	-18M0-9
20	-20M0-9
22	-22M0-9
25	-25M0-9
28	-28M0-9
30	-30M0-9
32	-32M0-9
38	-38M0-9
50	-50M0-9

安装

直通接头

弯头和三通

转换接头

部件

附件

# 外螺纹

## NPT



卡套管 外径 in.	NPT 尺寸 in.	基本订购号
1/16	1/16	-100-2-1
	1/8	-100-2-2
1/8	1/16	-200-2-1
	1/8	-200-2-2
	1/4	-200-2-4
3/16	1/8	-300-2-2
	1/4	-300-2-4
1/4	1/16	-400-2-1
	1/8	-400-2-2
	1/4	-400-2-4
	3/8	-400-2-6
	1/2	-400-2-8
5/16	1/8	-500-2-2
	1/4	-500-2-4
	3/8	-500-2-6
3/8	1/8	-600-2-2
	1/4	-600-2-4
	3/8	-600-2-6
	1/2	-600-2-8
	3/4	-600-2-12
1/2	1/4	-810-2-4
	3/8	-810-2-6
	1/2	-810-2-8
	3/4	-810-2-12
5/8	3/8	-1010-2-6
	1/2	-1010-2-8
	3/4	-1010-2-12
3/4	1/2	-1210-2-8
	3/4	-1210-2-12
7/8	3/4	-1410-2-12
	1	-1610-2-12
1 1/4	1	-1610-2-16
	1 1/4	-2000-2-20
1 1/2	1 1/2	-2400-2-24
2	2	-3200-2-32

安装

直通接头

弯头和三通

转换接头

部件

附件

# 外螺纹

## NPT



卡套管 外径 mm	NPT 尺寸 in.	基本订购号
3	1/8	-3M0-2-2
	1/4	-3M0-2-4
4	1/8	-4M0-2-2
	1/4	-4M0-2-4
6	1/8	-6M0-2-2
	1/4	-6M0-2-4
	3/8	-6M0-2-6
	1/2	-6M0-2-8
8	1/8	-8M0-2-2
	1/4	-8M0-2-4
	3/8	-8M0-2-6
	1/2	-8M0-2-8
10	1/8	-10M0-2-2
	1/4	-10M0-2-4
	3/8	-10M0-2-6
	1/2	-10M0-2-8
12	1/4	-12M0-2-4
	3/8	-12M0-2-6
	1/2	-12M0-2-8
	3/4	-12M0-2-12
15	1/2	-15M0-2-8
16	3/8	-16M0-2-6
	1/2	-16M0-2-8
	3/4	-16M0-2-12
18	1/2	-18M0-2-8
	3/4	-18M0-2-12
20	1/2	-20M0-2-8
	3/4	-20M0-2-12
22	3/4	-22M0-2-12
	1	-22M0-2-16
25	3/4	-25M0-2-12
	1	-25M0-2-16
30	1 1/4	-30M0-2-20
32	1 1/4	-32M0-2-20
38	1 1/2	-38M0-2-24

安装

直通接头

弯头和三通

转换接头

部件

附件

# 外螺纹

## ISO/BSP 锥形 螺纹 (RT)



卡套管 外径 in.	ISO 螺纹 尺寸 in.	基本订购号
1/8	1/8	-200-2-2RT
	1/4	-200-2-4RT
1/4	1/8	-400-2-2RT
	1/4	-400-2-4RT
	3/8	-400-2-6RT
	1/2	-400-2-8RT
5/16	1/4	-500-2-4RT
3/8	1/8	-600-2-2RT
	1/4	-600-2-4RT
	3/8	-600-2-6RT
1/2	1/4	-810-2-4RT
	3/8	-810-2-6RT
	1/2	-810-2-8RT
3/4	1/2	-1210-2-8RT
1	1	-1610-2-16RT

安装

直通接头

弯头和三通

转换接头

部件

附件

## 外螺纹

### ISO/BSP 锥形 螺纹 (RT)



卡套管 外径 mm	ISO 螺纹 尺寸 in.	基本订购号
3	1/8	-3M0-2-2RT
	1/4	-3M0-2-4RT
4	1/8	-4M0-2-2RT
	1/4	-4M0-2-4RT
6	1/8	-6M0-2-2RT
	1/4	-6M0-2-4RT
	3/8	-6M0-2-6RT
	1/2	-6M0-2-8RT
8	1/8	-8M0-2-2RT
	1/4	-8M0-2-4RT
	3/8	-8M0-2-6RT
	1/2	-8M0-2-8RT
10	1/4	-10M0-2-4RT
	3/8	-10M0-2-6RT
	1/2	-10M0-2-8RT
12	1/8	-12M0-2-2RT
	1/4	-12M0-2-4RT
	3/8	-12M0-2-6RT
	1/2	-12M0-2-8RT
	3/4	-12M0-2-12RT
14	1/2	-14M0-2-8RT
15	1/2	-15M0-2-8RT
16	3/8	-16M0-2-6RT
	1/2	-16M0-2-8RT
18	1/2	-18M0-2-8RT
	3/4	-18M0-2-12RT
20	1/2	-20M0-2-8RT
	3/4	-20M0-2-12RT
22	3/4	-22M0-2-12RT
	1	-22M0-2-16RT
25	3/4	-25M0-2-12RT
	1	-25M0-2-16RT
28	1	-28M0-2-16RT

安装

直通接头

弯头和三通

转换接头

部件

附件

# 外螺纹

## 变径联合接头

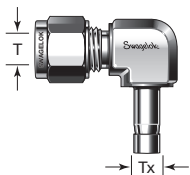

卡套管外径, mm		基本订购号
T	Tx	
6	6	-6M0-2R-6M
12	12	-12M0-2R-12M

## 可定位 SAE/MS 直螺纹 (ST)



卡套管 外径 in.	SAE/MS 螺纹尺寸	基本订购号
1/4	7/16-20	-400-2-4ST
	9/16-18	-400-2-6ST
5/16	1/2-20	-500-2-5ST
3/8	7/16-20	-600-2-4ST
	9/16-18	-600-2-6ST
	3/4-16	-600-2-8ST
1/2	9/16-18	-810-2-6ST
	3/4-16	-810-2-8ST
5/8	7/8-14	-1010-2-10ST
3/4	1 1/16-12	-1210-2-12ST
7/8	1 3/16-12	-1410-2-14ST
1	1 5/16-12	-1610-2-16ST
1 1/4	1 5/8-12	-2000-2-20ST
1 1/2	1 7/8-12	-2400-2-24ST
2	2 1/2-12	-3200-2-32ST



## 外螺纹

可定位  
ISO/BSP  
平行  
螺纹 (PR)



卡套管 外径 in.	ISO 螺纹 尺寸 in.	基本订购号
1/4	1/8 1/4	-400-2-2PR -400-2-4PR
3/8	1/4 3/8	-600-2-4PR -600-2-6PR
1/2	1/4 3/8 1/2	-810-2-4PR -810-2-6PR -810-2-8PR
5/8	1/2	-1010-2-8PR
3/4	1/2 3/4	-1210-2-8PR -1210-2-12PR
1	3/4 1	-1610-2-12PR -1610-2-16PR

卡套管 外径 mm	ISO 螺纹 尺寸 in.	基本订购号
6	1/8 1/4	-6M0-2-2PR -6M0-2-4PR
8	1/8 1/4	-8M0-2-2PR -8M0-2-4PR
10	1/4 3/8	-10M0-2-4PR -10M0-2-6PR
12	1/4 3/8 1/2 3/4	-12M0-2-4PR -12M0-2-6PR -12M0-2-8PR -12M0-2-12PR

安装

直通接头

弯头和三通

转换接头

部件

附件

# 焊接

## 卡套管承插焊



卡套管 外径 in.	承插焊 尺寸 in.	基本订购号
1/4	1/4	-400-9-4W
3/8	3/8	-600-9-6W
1/2	1/2	-810-9-8W
3/4	3/4	-1210-9-12W
1	1	-1610-9-16W

## 公称管外焊



卡套管 外径 in.	公称管焊 接尺寸 in.	基本订购号
1/4	1/8	-400-2-2W
	1/4	-400-2-4W
3/8	1/4	-600-2-4W
1/2	1/2	-810-2-8W
3/4	3/4	-1210-2-12W

安装

直通接头

弯头和三通

转换接头

部件

附件

# 内螺纹

## NPT



卡套管 外径 in.	NPT 尺寸 in.	基本订购号
1/8	1/8	-200-8-2
	1/4	-200-8-4
3/16	1/8	-300-8-2
1/4	1/8	-400-8-2
	1/4	-400-8-4
	3/8	-400-8-6
	1/2	-400-8-8
5/16	1/8	-500-8-2
	1/4	-500-8-4
3/8	1/8	-600-8-2
	1/4	-600-8-4
	3/8	-600-8-6
	1/2	-600-8-8
1/2	1/4	-810-8-4
	3/8	-810-8-6
	1/2	-810-8-8
5/8	3/8	-1010-8-6
	1/2	-1010-8-8
3/4	1/2	-1210-8-8
	3/4	-1210-8-12
7/8	3/4	-1410-8-12
1	3/4	-1610-8-12
	1	-1610-8-16

卡套管 外径 mm	NPT 尺寸 in.	基本订购号
6	1/8	-6M0-8-2
	1/4	-6M0-8-4
	1/2	-6M0-8-8
8	1/4	-8M0-8-4
10	1/8	-10M0-8-2
	1/4	-10M0-8-4
12	1/4	-12M0-8-4
	1/2	-12M0-8-8
16	1/2	-16M0-8-8

安装

直通接头

弯头和三通

转换接头

部件

附件

## 外螺纹

### NPT



卡套管 外径 in.	NPT 尺寸 in.	基本订购号
1/4	1/8 1/4	-400-5-2 -400-5-4
3/8	1/8 1/4 3/8	-600-5-2 -600-5-4 -600-5-6
1/2	3/8 1/2	-810-5-6 -810-5-8
3/4	3/4	-1210-5-12
1	1	-1610-5-16

### 可定位 SAE/MS 直螺纹 (ST)

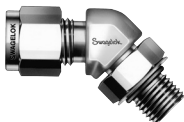

卡套管 外径 in.	SAE/MS 螺纹尺寸	基本订购号
1/4	7/16-20	-400-5-4ST
3/8	9/16-18	-600-5-6ST
1/2	3/4-16	-810-5-8ST
3/4	1 1/16-12	-1210-5-12ST
1	1 5/16-12	-1610-5-16ST

# 联合接头

## 联合接头



卡套管 外径 in.	基本订购号
1/16	-100-3
1/8	-200-3
3/16	-300-3
1/4	-400-3
5/16	-500-3
3/8	-600-3
1/2	-810-3
5/8	-1010-3
3/4	-1210-3
7/8	-1410-3
1	-1610-3
1 1/8	-1810-3
1 1/4	-2000-3
1 1/2	-2400-3
2	-3200-3

卡套管 外径 mm	基本订购号
2	-2M0-3
3	-3M0-3
4	-4M0-3
6	-6M0-3
8	-8M0-3
10	-10M0-3
12	-12M0-3
14	-14M0-3
15	-15M0-3
16	-16M0-3
18	-18M0-3
20	-20M0-3
22	-22M0-3
25	-25M0-3
28	-28M0-3
30	-30M0-3
32	-32M0-3
38	-38M0-3
50	-50M0-3

# 联合接头

## 变径联合接头

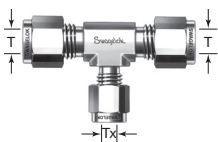

卡套管外径, in.		基本订购号
T	Tx	
3/8	1/4	-600-3-6-4
1/2	1/4	-810-3-8-4
	3/8	-810-3-8-6
5/8	3/8	-1010-3-10-6
3/4	3/8	-1210-3-12-6
	1/2	-1210-3-12-8
1	3/8	-1610-3-16-6
	1/2	-1610-3-16-8
	3/4	-1610-3-16-12
1 1/4	1	-2000-3-20-16
1 1/2	1	-2400-3-24-16
2	1	-3200-3-32-16

卡套管外径, mm		基本订购号
T	Tx	
3	6	-3M0-3-3M-6M
8		-8M0-3-8M-6M
10		-10M0-3-10M-6M
12		-12M0-3-12M-6M
15	12	-15M0-3-15M-12M
16		-16M0-3-16M-12M
18		-18M0-3-18M-12M
22		-22M0-3-22M-12M
25		-25M0-3-25M-12M

安装

直通接头

弯头和三通

转换接头

部件

附件

# 联合接头

## 变径联合接头



卡套管外径, in.		基本订购号
T	Tx	
3/8	1/4	-600-3-4-6



卡套管外径, in.		基本订购号
T	Tx	
1/2	3/8	-810-3-6-6
5/8		-1010-3-6-6
3/4		-1210-3-6-6

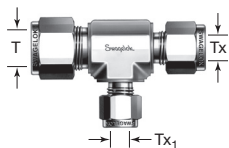

卡套管外径, in.			基本订购号
T	Tx	Tx <sub>1</sub>	
5/8	1/2	3/8	-1010-3-8-6
3/4	1/2		-1210-3-8-6
1	3/4		-1610-3-12-6

安装

直通接头

弯头和三通

转换接头

部件

附件

# 外螺纹

## 支管, NPT (TTM)



卡套管 外径 in.	NPT 尺寸 in.	基本订购号
1/8	1/8 1/4	-200-3TTM -200-3-4TTM
3/16	1/8	-300-3TTM
1/4	1/8 1/4	-400-3TTM -400-3-4TTM
5/16	1/8	-500-3TTM
3/8	1/4 3/8	-600-3TTM -600-3-6TTM
1/2	3/8 1/2	-810-3TTM -810-3-8TTM
5/8	1/2	-1010-3TTM
3/4	3/4	-1210-3TTM

卡套管 外径 mm	NPT 尺寸 in.	基本订购号
6	1/8 1/4	-6M0-3TTM -6M0-3-4TTM
8	1/8 1/4	-8M0-3TTM -8M0-3-4TTM
10	1/4	-10M0-3TTM
12	3/8 1/4 1/2	-12M0-3TTM -12M0-3-4TTM -12M0-3-8TTM
16	1/2	-16M0-3TTM

安装

直通接头

弯头和三通

转换接头

部件

附件



## 外螺纹

### 直通, NPT (TMT)



卡套管 外径 in.	NPT 尺寸 in.	基本订购号
1/8	1/8 1/4	-200-3TMT -200-3-4TMT
3/16	1/8	-300-3TMT
1/4	1/8 1/4	-400-3TMT -400-3-4TMT
5/16	1/8	-500-3TMT
3/8	1/4 3/8	-600-3TMT -600-3-6TMT
1/2	3/8 1/2	-810-3TMT -810-3-8TMT
5/8	1/2	-1010-3TMT
3/4	3/4	-1210-3TMT

卡套管 外径 mm	NPT 尺寸 in.	基本订购号
6	1/8 1/4	-6M0-3TMT -6M0-3-4TMT
8	1/4	-8M0-3-4TMT
12	1/4 1/2	-12M0-3-4TMT -12M0-3-8TMT
16	1/2	-16M0-3TMT

安装

直通接头

弯头和三通

转换接头

部件

附件

## 外螺纹

### 可定位支管, SAE/MS 直螺纹 (TTS)



卡套管 外径 in.	SAE/MS 螺 纹尺寸	基本订购号
1/4	7/16-20	-400-3TTS
3/8	9/16-18	-600-3TTS
1/2	3/4-16	-810-3TTS
3/4	1 1/16-12	-1210-3TTS
1	1 5/16-12	-1610-3TTS
1 1/4	1 5/8-12	-2000-3TTS
1 1/2	1 7/8-12	-2400-3TTS
2	2 1/2-12	-3200-3TTS

### 可定位直通, SAE/MS 直螺纹 (TST)



卡套管 外径 in.	SAE/MS 螺 纹 尺 寸	基本订购号
1/4	7/16-20	-400-3TST
3/8	9/16-18	-600-3TST
1/2	3/4-16	-810-3TST
3/4	1 1/16-12	-1210-3TST
1	1 5/16-12	-1610-3TST
1 1/4	1 5/8-12	-2000-3TST
1 1/2	1 7/8-12	-2400-3TST
2	2 1/2-12	-3200-3TST

## 外螺纹

可定位支管,  
ISO/BSP 平行  
螺纹 (TTR)



卡套管 外径 in.	ISO 螺 纹尺寸 in.	基本订购号
1/4	1/8 1/4	-400-3TTR -400-3-4TTR
3/8	1/4	-600-3TTR
1/2	3/8 1/2	-810-3TTR -810-3-8TTR
5/8	1/2	-1010-3TTR
3/4	3/4 1/2	-1210-3TTR -1210-3-8TTR
1	1	-1610-3TTR

卡套管 外径 mm	ISO 螺 纹尺寸 in.	基本订购号
6	1/8 1/4	-6M0-3TTR -6M0-3-4TTR
8	1/8 1/4	-8M0-3TTR -8M0-3-4TTR
10	1/4	-10M0-3TTR
12	3/8 1/2	-12M0-3TTR -12M0-3-8TTR

安装

直通接头

弯头和三通

转换接头

部件

附件

## 外螺纹

可定位直通,  
ISO/BSP  
平行螺纹 (TRT)



卡套管 外径 in.	ISO 螺纹 尺寸 in.	基本订购号
1/4	1/8 1/4	-400-3TRT -400-3-4TRT
3/8	1/4	-600-3TRT
1/2	3/8 1/2	-810-3TRT -810-3-8TRT
5/8	1/2	-1010-3TRT
3/4	3/4 1/2	-1210-3TRT -1210-3-8TRT
1	1	-1610-3TRT

卡套管 外径 mm	ISO 螺纹 尺寸 in.	基本订购号
6	1/8 1/4	-6M0-3TRT -6M0-3-4TRT
8	1/8 1/4	-8M0-3TRT -8M0-3-4TRT
10	1/4	-10M0-3TRT
12	3/8 1/2	-12M0-3TRT -12M0-3-8TRT

## 内螺纹

### 直通, NPT (TFT)



卡套管 外径 in.	NPT 尺寸 in.	基本订购号
1/8	1/8	-200-3TFT
1/4	1/8 1/4	-400-3TFT -400-3-4TFT
3/8	1/4	-600-3TFT
1/2	3/8 1/2	-810-3TFT -810-3-8TFT
3/4	3/4	-1210-3TFT
1	3/4 1	-1610-3-12TFT -1610-3TFT

卡套管 外径 mm	NPT 尺寸 in.	基本订购号
6	1/8 1/4	-6M0-3TFT -6M0-3-4TFT
8	1/8 1/4	-8M0-3TFT -8M0-3-4TFT
10	1/4	-10M0-3TFT
12	1/4 3/8 1/2	-12M0-3-4TFT -12M0-3TFT -12M0-3-8TFT
16	1/2	-16M0-3TFT

安装

直通接头

弯头和三通

转换接头

部件

附件

# 内螺纹

## 支管, NPT (TTF)



卡套管 外径 in.	NPT 尺寸 in.	基本订购号
1/8	1/8	-200-3TTF
1/4	1/8 1/4	-400-3TTF -400-3-4TTF
3/8	1/4 3/8 1/2	-600-3TTF -600-3-6TTF -600-3-8TTF
1/2	1/4 3/8 1/2	-810-3-4TTF -810-3TTF -810-3-8TTF
5/8	1/2	-1010-3TTF
3/4	3/4	-1210-3TTF
1	3/4 1	-1610-3-12TTF -1610-3TTF

卡套管 外径 mm	NPT 尺寸 in.	基本订购号
6	1/8 1/4	-6M0-3TTF -6M0-3-4TTF
8	1/8 1/4	-8M0-3TTF -8M0-3-4TTF
10	1/4	-10M0-3TTF
12	1/4 3/8 1/2	-12M0-3-4TTF -12M0-3TTF -12M0-3-8TTF
16	1/2	-16M0-3TTF

安装

直通接头

弯头和三通

转换接头

部件

附件

# 联合接头



卡套管 外径 in.	基本订购号
1/8	-200-4
1/4	-400-4
5/16	-500-4
3/8	-600-4
1/2	-810-4
3/4	-1210-4
1	-1610-4

卡套管 外径 mm	基本订购号
3	-3M0-4
6	-6M0-4
8	-8M0-4
10	-10M0-4
12	-12M0-4
16	-16M0-4
18	-18M0-4
20	-20M0-4
22	-22M0-4
25	-25M0-4

安装

直通接头

弯头和三通

转换接头

部件

附件

## 与世伟洛克卡套管接头对 接的 Kwik 夹具式法兰

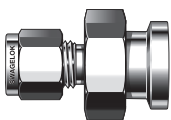

卡套管 外径 in.	法兰 尺寸 in.	订购号
1/4	1/2	SS-400-SC-8
	3/4	SS-400-SC-12
	1	SS-400-SC-16
	1 1/2	SS-400-SC-24
3/8	1/2	SS-600-SC-8
	3/4	SS-600-SC-12
	1	SS-600-SC-16
	1 1/2	SS-600-SC-24
1/2	1/2	SS-810-SC-8
	3/4	SS-810-SC-12
	1	SS-810-SC-16
	1 1/2	SS-810-SC-24
1	1	SS-1610-SC-16
	2	SS-1610-SC-32

安装

直通接头

弯头和三通

转换接头

部件

附件



## 卡套管转换接头 外螺纹

### NPT



1 in./25 mm 以下

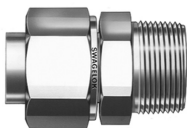

大于 1 in./25 mm

卡套管 外径 in.	NPT 尺 寸 in.	基本订购号
1/8	1/8	-2-TA-1-2
	1/4	-2-TA-1-4
3/16	1/8	-3-TA-1-2
	1/4	-3-TA-1-4
1/4	1/8	-4-TA-1-2
	1/4	-4-TA-1-4
	3/8	-4-TA-1-6
	1/2	-4-TA-1-8
5/16	1/8	-5-TA-1-2
	1/4	-5-TA-1-4
3/8	1/8	-6-TA-1-2
	1/4	-6-TA-1-4
	3/8	-6-TA-1-6
	1/2	-6-TA-1-8
1/2	1/4	-8-TA-1-4
	3/8	-8-TA-1-6
	1/2	-8-TA-1-8
5/8	1/2	-10-TA-1-8
3/4	1/2	-12-TA-1-8
	3/4	-12-TA-1-12
1	3/4	-16-TA-1-12
	1	-16-TA-1-16
1 1/4	1 1/4	-20-TA-1-20 <sup>①</sup>
1 1/2	1 1/2	-24-TA-1-24 <sup>①</sup>
2	2	-32-TA-1-32 <sup>①</sup>

**⚠** 世伟洛克卡套管转换接头只能与世伟洛克卡套管接头一起使用。使用其他制造商制造的管接头可能导致泄漏或滑脱。

卡套管 外径 mm	NPT 尺 寸 in.	基本订购号
6	1/8	-6-MTA-1-2
	1/4	-6-MTA-1-4
8	1/4	-8-MTA-1-4
	3/8	-8-MTA-1-6
10	1/4	-10-MTA-1-4
	3/8	-10-MTA-1-6
	1/2	-10-MTA-1-8
12	1/4	-12-MTA-1-4
	1/2	-12-MTA-1-8
28	1	-28-MTA-1-16 <sup>①</sup>
	1 1/4	-28-MTA-1-20 <sup>①</sup>
30	1	-30-MTA-1-16 <sup>①</sup>
	1 1/4	-30-MTA-1-20 <sup>①</sup>
32	1 1/4	-32-MTA-1-20 <sup>①</sup>
38	1 1/2	-38-MTA-1-24 <sup>①</sup>

① 配备有螺母和预装卡套。

# 外螺纹

## ISO/BSP 锥形 螺纹 (RT)



1 in./25 mm 以下



大于 1 in./25 mm

卡套管 外径 in.	ISO 螺纹 尺寸 in.	基本订购号
1/8	1/8 1/4	-2-TA-1-2RT -2-TA-1-4RT
1/4	1/8 1/4	-4-TA-1-2RT -4-TA-1-4RT
3/8	1/4 3/8 1/2	-6-TA-1-4RT -6-TA-1-6RT -6-TA-1-8RT
1/2	1/4 3/8 1/2	-8-TA-1-4RT -8-TA-1-6RT -8-TA-1-8RT
3/4	3/4	-12-TA-1-12RT
1	1	-16-TA-1-16RT

卡套管 外径 mm	ISO 螺 纹尺寸 in.	基本订购号
6	1/8 1/4	-6-MTA-1-2RT -6-MTA-1-4RT
8	1/4	-8-MTA-1-4RT
10	1/4 3/8	-10-MTA-1-4RT -10-MTA-1-6RT
12	1/4 3/8 1/2	-12-MTA-1-4RT -12-MTA-1-6RT -12-MTA-1-8RT
28	1 1 1/4	-28-MTA-1-16RT <sup>①</sup> -28-MTA-1-20RT <sup>①</sup>
30	1 1/4	-30-MTA-1-20RT <sup>①</sup>
32	1 1/4	-32-MTA-1-20RT <sup>①</sup>
38	1 1/2	-38-MTA-1-24RT <sup>①</sup>

① 配备有螺母和预装卡套。

## 外螺纹

### ISO/BSP 平行 螺纹 (RS)



1 in./25 mm 以下



大于 1 in./25 mm

卡套管 外径 in.	ISO 螺 纹尺寸 in.	基本订购号
1/8	1/8	-2-TA-1-2RS
	1/4	-2-TA-1-4RS
1/4	1/8	-4-TA-1-2RS
	1/4	-4-TA-1-4RS
3/8	1/4	-6-TA-1-4RS
	3/8	-6-TA-1-6RS
1/2	1/4	-8-TA-1-4RS
	3/8	-8-TA-1-6RS
	1/2	-8-TA-1-8RS
3/4	3/4	-12-TA-1-12RS
1	1	-16-TA-1-16RS

卡套管 外径 mm	ISO 螺 纹尺寸 in.	基本订购号
6	1/8	-6-MTA-1-2RS
	1/4	-6-MTA-1-4RS
8	1/4	-8-MTA-1-4RS
10	1/4	-10-MTA-1-4RS
	3/8	-10-MTA-1-6RS
	1/2	-10-MTA-1-8RS
12	1/4	-12-MTA-1-4RS
	3/8	-12-MTA-1-6RS
	1/2	-12-MTA-1-8RS
18	1/2	-18-MTA-1-8RS
	3/4	-18-MTA-1-12RS
28	1	-28-MTA-1-16RS <sup>①</sup>
	1 1/4	-28-MTA-1-20RS <sup>①</sup>
30	1 1/4	-30-MTA-1-20RS <sup>①</sup>
32	1 1/4	-32-MTA-1-20RS <sup>①</sup>
38	1 1/2	-38-MTA-1-24RS <sup>①</sup>

① 配备有螺母和预装卡套。

## 外螺纹

### ISO/BSP 平行螺纹 (RP)



卡套管 外径 mm	ISO 螺纹 尺寸 in.	基本订购号
28	1 1 1/4	-28-MTA-1-16RP <sup>①</sup> -28-MTA-1-20RP <sup>①</sup>
30	1 1/4	-30-MTA-1-20RP <sup>①</sup>
32	1 1/4	-32-MTA-1-20RP <sup>①</sup>
38	1 1/2	-38-MTA-1-24RP <sup>①</sup>

① 配备有螺母和预装卡套。

### SAE/MS 直螺纹 (ST)



1 in./25 mm 以下



大于 1 in./25 mm

卡套管 外径 in.	SAE/MS 螺 纹尺寸	基本订购号
1/8	5/16-24	-2-TA-1-2ST
1/4	7/16-20	-4-TA-1-4ST
3/8	7/16-20 9/16-18 3/4-16	-6-TA-1-4ST -6-TA-1-6ST -6-TA-1-8ST
1/2	9/16-18 3/4-16	-8-TA-1-6ST -8-TA-1-8ST
5/8	7/8-14	-10-TA-1-10ST
3/4	1 1/16-12	-12-TA-1-12ST
1	1 5/16-12	-16-TA-1-16ST
1 1/4	1 5/8-12	-20-TA-1-20ST <sup>①</sup>
1 1/2	1 7/8-12	-24-TA-1-24ST <sup>①</sup>
2	2 1/2-12	-32-TA-1-32ST <sup>①</sup>

① 配备有螺母和预装卡套。

## 外螺纹

### O 型圈密封 (SAE/MS 直螺纹)



卡套管 外径 in.	SAE/MS 螺 纹尺寸	基本订购号
1/8	5/16-24	-2-TA-1-OR
3/16	3/8-24	-3-TA-1-OR
1/4	7/16-20	-4-TA-1-OR
5/16	1/2-20	-5-TA-1-OR
3/8	9/16-18	-6-TA-1-OR
1/2	3/4-16	-8-TA-1-OR

### AN 螺纹



卡套管 外径 in.	AN 卡套管 扩口尺寸 in.	螺纹尺寸	基本订购号
1/4	1/4	7/16-20UNJF-3	-4-TA-1-4AN
3/8	1/4 3/8	7/16-20UNJF-3 9/16-18UNJF-3	-6-TA-1-4AN -6-TA-1-6AN
1/2	1/2	3/4-16UNJF-3	-8-TA-1-8AN
3/4	3/4	1 1/16-12UNJ-3	-12-TA-1-12AN
1	1	1 5/16-12UNJ-3	-16-TA-1-16AN

### 公称管焊接



卡套管 外径 in.	公称管焊 接尺寸 in.	基本订购号
1/4	1/4	-4-TA-1-4W
3/8	1/2	-6-TA-1-8W
1/2	1/2 3/4	-8-TA-1-8W -8-TA-1-12W
3/4	3/4	-12-TA-1-12W

安装

直通接头

弯头和三通

转换接头

部件

附件

# 内螺纹

## NPT



1 in./25 mm 以下



大于 1 in./25 mm

卡套管 外径 in.	NPT 尺寸 in.	基本订购号
1/8	1/8	-2-TA-7-2
	1/4	-2-TA-7-4
3/16	1/4	-3-TA-7-4
1/4	1/8	-4-TA-7-2
	1/4	-4-TA-7-4
	3/8	-4-TA-7-6
	1/2	-4-TA-7-8
5/16	1/4	-5-TA-7-4
3/8	1/8	-6-TA-7-2
	1/4	-6-TA-7-4
	3/8	-6-TA-7-6
	1/2	-6-TA-7-8
1/2	1/4	-8-TA-7-4
	3/8	-8-TA-7-6
	1/2	-8-TA-7-8
5/8	1/2	-10-TA-7-8
3/4	1/2	-12-TA-7-8
	3/4	-12-TA-7-12
	1	-12-TA-7-16
1	3/4	-16-TA-7-12
	1	-16-TA-7-16
1 1/4	1 1/4	-20-TA-7-20 <sup>①</sup>
1 1/2	1 1/2	-24-TA-7-24 <sup>①</sup>
2	2	-32-TA-7-32 <sup>①</sup>

① 配备有螺母和预装卡套。

卡套管 外径 mm	NPT 尺寸 in.	基本订购号
6	1/8	-6-MTA-7-2
	1/4	-6-MTA-7-4
8	1/4	-8-MTA-7-4
10	1/4	-10-MTA-7-4
	3/8	-10-MTA-7-6
	1/2	-10-MTA-7-8
12	1/4	-12-MTA-7-4
	1/2	-12-MTA-7-8

## 内螺纹

### ISO/BSP 锥形螺纹 (RT)



卡套管 外径 in.	ISO 螺纹 尺寸 in.	基本订购号
1/4	1/8	-4-TA-7-2RT
	1/4	-4-TA-7-4RT
3/8	1/4	-6-TA-7-4RT
	3/8	-6-TA-7-6RT
1/2	1/4	-8-TA-7-4RT
	3/8	-8-TA-7-6RT
	1/2	-8-TA-7-8RT

卡套管 外径 mm	ISO 螺纹 尺寸 in.	基本订购号
6	1/8	-6-MTA-7-2RT
8	1/4	-8-MTA-7-4RT
10	1/4	-10-MTA-7-4RT

### ISO/BSP 平行螺纹 (RP)

卡套管 外径 in.	ISO 螺纹 尺寸 in.	基本订购号
1/8	1/8	-2-TA-7-2RP
1/4	1/8	-4-TA-7-2RP
	1/4	-4-TA-7-4RP
3/8	1/4	-6-TA-7-4RP
	3/8	-6-TA-7-6RP
1/2	3/8	-8-TA-7-6RP
	1/2	-8-TA-7-8RP

卡套管 外径 mm	ISO 螺纹 尺寸 in.	基本订购号
6	1/8	-6-MTA-7-2RP
	1/4	-6-MTA-7-4RP
12	1/2	-12-MTA-7-8RP

## 内螺纹

### ISO/BSP 平行螺纹 (RG, 压力表)



卡套管 外径 in.	ISO 螺纹 尺寸 in.	基本订购号
1/4	1/4	-4-TA-7-4RG
3/8	3/8	-6-TA-7-6RG
1/2	1/2	-8-TA-7-8RG

卡套管 外径 mm	ISO 螺纹 尺寸 in.	基本订购号
6	1/4	-6-MTA-7-4RG
	3/8	-6-MTA-7-6RG
	1/2	-6-MTA-7-8RG
8	1/4	-8-MTA-7-4RG
	3/8	-8-MTA-7-6RG
	1/2	-8-MTA-7-8RG
10	1/4	-10-MTA-7-4RG
	3/8	-10-MTA-7-6RG
	1/2	-10-MTA-7-8RG
12	1/4	-12-MTA-7-4RG
	3/8	-12-MTA-7-6RG
	1/2	-12-MTA-7-8RG
16	1/2	-16-MTA-7-8RG
18	1/2	-18-MTA-7-8RG



## 内螺纹

### ISO/BSP 平行螺纹 (RJ)



ISO/BSP 平行螺纹 (RJ) 接头仅有不锈钢材质。

卡套管 外径 in.	ISO 螺纹 尺寸 in.	订购号
1/4	1/4	SS-4-TA-7-4RJ
3/8	3/8	SS-6-TA-7-6RJ
1/2	1/2	SS-8-TA-7-8RJ

卡套管 外径 mm	ISO 螺纹 尺寸 in.	订购号
6	1/4	SS-6-MTA-7-4RJ
	3/8	SS-6-MTA-7-6RJ
	1/2	SS-6-MTA-7-8RJ
8	1/4	SS-8-MTA-7-4RJ
	3/8	SS-8-MTA-7-6RJ
	1/2	SS-8-MTA-7-8RJ
10	1/4	SS-10-MTA-7-4RJ
	3/8	SS-10-MTA-7-6RJ
	1/2	SS-10-MTA-7-8RJ
12	1/4	SS-12-MTA-7-4RJ
	3/8	SS-12-MTA-7-6RJ
	1/2	SS-12-MTA-7-8RJ

### AN 螺纹



卡套管 外径 in.	AN 卡套管 扩口尺寸 in.	基本订购号
1/8	1/8	-200-A-2ANF
	1/4	-200-A-4ANF
1/4	1/4	-400-A-4ANF
3/8	3/8	-600-A-6ANF
1/2	1/2	-810-A-8ANF
3/4	3/4	-1210-A-12ANF

安装

直通接头

弯头和三通

转换接头

部件

附件

## 卡套管接头零部件编号

世伟洛克卡套管接头的零部件编号遵循以下所示的顺序。

**A** - **B** **C** **D** - **E** - **F** **G**  
**SS** - **2** **0** **0** - **1** - **2** **RT**

### A 材料

- A = 铝
- B = 黄铜
- HC = 合金 C-276
- INC = 合金 600
- M = 合金 400
- S = 碳钢
- SS = 316 不锈钢
- 6ELT = 高温  
316 不锈钢
- T = PTFE
- TI = 钛
- 6MO = 6 钼
- 625 = 合金 625
- 825 = 合金 825
- 2507 = 2507 合金

### B 尺寸 (卡套管外径)

英制, in.	公制, mm
1 = 1/16	2 = 2
2 = 1/8	3 = 3
3 = 3/16	4 = 4
4 = 1/4	6 = 6
5 = 5/16	8 = 8
6 = 3/8	10 = 10
8 = 1/2	12 = 12
10 = 5/8	14 = 14
12 = 3/4	15 = 15
14 = 7/8	16 = 16
16 = 1	18 = 18
18 = 1 1/8	20 = 20
20 = 1 1/4	22 = 22
24 = 1 1/2	25 = 25
32 = 2	28 = 28
	32 = 32
	38 = 38
	50 = 50

**A** - **B** **C** **D** - **E** - **F** **G**  
**SS** - **2** **0** **0** - **1** - **2** **RT**

### **C** 系列

**0** = 英制 1/16 至 3/8 in. 和 1 1/4 至 2 in.

**1** = 英制 1/2 至 1 1/8 in.

**3** = HC 3/4 in. 和 1 in., 带有先进的几何形状卡套

**M** = 毫米卡套管尺寸

如需订购世伟洛克内螺纹卡套管接头, 请添加 **F**。

例如: SS-100**F**-1-1。

### **D** 元件

**0** = 接头

**1** = 本体

### **E** 接头类型

**1** = 外螺纹连接

**2** = 90°外螺纹弯头

**3** = 三通, 联合接头

**4** = 四通, 联合接头

**5** = 45° 外螺纹弯头

**6** = 联合接头

**7** = 内螺纹连接

**8** = 内螺纹弯头

**9** = 联合弯头

**11** = 穿板外螺纹连接

**61** = 穿板联合接头

**71** = 穿板内螺纹连接

**A** = 转换接头

**C** = 管帽

**P** = 堵塞

**PC** = 孔口连接

**R** = 变径接头

**R1** = 穿板变径接头

**2R** = 变径弯头

**TFT** = 三通, 内螺纹直通

**TMT** = 三通, 外螺纹直通

**TRT** = 三通, ISO/BSP 平行外螺纹可定位直通

**TST** = 三通, 带 O 型圈外螺纹的直螺纹可定位直通

**TTF** = 三通, 内螺纹支管

**TTM** = 三通, 外螺纹支管

**TTR** = 三通, ISO/BSP 平行外螺纹可定位支管

**TTS** = 三通, 带 O 型圈外螺纹的直螺纹可定位支管

**A** - **B** **C** **D** - **E** - **F** **G**  
**SS** - **2** **0** **0** - **1** - **2** **RT**

### **F** 第二端接尺寸

若有第二端接或如果接头是变径联合接头，则从第 106 页列表中添加一个尺寸代号。

### **G** 第二端接类型

根据需要添加一个第二端接类型代号。

**AN** = 37°外螺纹 AN 扩口

**ANF** = 37°内螺纹 AN 扩口

**BT** = 穿孔接头

**F** = 内螺纹

**KN** = 滚花螺母，尼龙卡套

**KT** = 滚花螺母，PTFE卡套

**M** = 公制卡套管端

**OR** = O 型圈密封连接

**PR** = ISO/BSP 可定位平行管螺纹

**RG** = ISO/BSP 平行管螺纹（压力表）

**RJ** = ISO/BSP 平行管螺纹（日本规格压力表）

**RP** = ISO/BSP 平行管螺纹

**RS** = ISO/BSP 平行管螺纹

**RT** = ISO/BSP 锥管螺纹

**ST** = 带 O 型圈的直螺纹（符合 SAE/MS）

**W** = 公称管外焊/卡套管承插焊

## 三通和四通

三通和四通的订购号首先表示直通的尺寸（1 至 2），然后是支管的尺寸（三通接头的 3 和四通的 3 至 4）。

例如：SS-6M0-3-4TTF 表示一个 316 SS 内螺纹三通，适用于 6 mm 卡套管并拥有 1/4 in. NPT 内螺纹的支管

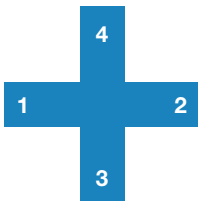

## 卡套管转换接头零部件编号

世伟洛克卡套管转换接头的零部件编号遵循以下所示的顺序。

**A** - **B** - **C** - **D** - **E** **F**  
**SS** - **2** - **TA** - **1** - **4** **RT**

### A 材料

- A = 铝
- B = 黄铜
- HC = 合金 C-276
- INC = 合金 600
- M = 合金 400
- S = 钢
- SS = 不锈钢
- 6ELT = 高温  
316 不锈钢
- T = PTFE
- TI = 钛
- 6MO = 6 钼
- 625 = 合金 625
- 825 = 合金 825
- 2507 = 2507 合金

### B 尺寸 (卡套管外径)

英制, in.

公制, mm

1 = 1/16	2 = 2
2 = 1/8	3 = 3
3 = 3/16	4 = 4
4 = 1/4	6 = 6
5 = 5/16	8 = 8
6 = 3/8	10 = 10
8 = 1/2	12 = 12
10 = 5/8	14 = 14
12 = 3/4	15 = 15
14 = 7/8	16 = 16
16 = 1	18 = 18
18 = 1 1/8	20 = 20
20 = 1 1/4	22 = 22
24 = 1 1/2	25 = 25
32 = 2	28 = 28
	32 = 32
	38 = 38
	50 = 50

**A** - **B** - **C** - **D** - **E** **F**  
**SS** - **2** - **TA** - **1** - **4** **RT**

**C** 元件

**TA** = 英制卡套管转换接头

**MTA** = 公制卡套管转换接头

**D** 转换接头类型

**1** = 外螺纹转换接头

**7** = 内螺纹转换接头

**E** 第二端接尺寸

从第 109 页的列表中添加一个尺寸代号表示第二端接。

**F** 第二端接类型

根据需要添加一个第二端接类型代号。

**AN** = 37°外螺纹 AN 扩口

**ANF** = 37°内螺纹 AN 扩口

**RG** = ISO/BSP 平行管螺纹 (压力表)

**RJ** = ISO/BSP 平行管螺纹 (日本规格压力表)

**RP** = ISO/BSP 平行管螺纹

**RS** = ISO/BSP 平行管螺纹

**RT** = ISO/BSP 锥管螺纹

**ST** = 带 O 型圈的直螺纹 (符合 SAE/MS)

**W** = 公称管外焊/卡套管承插焊

# 螺母



## 内螺纹

卡套管 外径 in.	基本订购号
1/16	-102-1
1/8	-202-1
3/16	-302-1
1/4	-402-1
5/16	-502-1
3/8	-602-1
1/2	-812-1
5/8	-1012-1
3/4	-1212-1
7/8	-1412-1
1	-1612-1
1 1/4	-2002-1
1 1/2	-2402-1
2	-3202-1

卡套管 外径 mm	基本订购号
2	-2M2-1
3	-3M2-1
4	-4M2-1
6	-6M2-1
8	-8M2-1
10	-10M2-1
12	-12M2-1
14	-14M2-1
15	-15M2-1
16	-16M2-1
18	-18M2-1
20	-20M2-1
22	-22M2-1
25	-25M2-1
28	-28M2-1
30	-30M2-1
32	-32M2-1
38	-38M2-1
50	-50M2-1

## 螺母



### 滚花内螺纹

世伟洛克滚花螺母卡套管接头提供了一种对于大部分壁厚的聚乙烯卡套管都无需使用插件的防泄漏密封。只有更大的尺寸才可能需要使用插入件。

为了把卡套固定在卡套管上，必须用扳手进行最初连接，在用手指紧固的基础上将螺母再旋转一又四分之一圈 (1/16、1/8 和 3/16 in.; 2、3 和 4 mm 的接头为紧固四分之三圈)。防泄漏连接可用手指紧固装配法进行重新装配。

如需订购滚花螺母，请在内螺纹螺母的基本订购号后面添加 **K**。

例如: B-402-1**K**

如需订购已装在带尼龙卡套接头上的滚花螺母，请在接头订购号后面添加 **KN**。

例如: SS-400-1-2**KN**

如需订购已装在带 PTFE 卡套接头上的滚花螺母，请在接头订购号后面添加 **KT**。

例如: SS-400-1-2**KT**

### 外螺纹

供世伟洛克内螺纹端接使用。



卡套管 外径 in.	基本订购号
1/16	-1F2-1GC
1/8	-2F2-1GC
1/4	-4F2-1
1/2	-8F2-1

卡套管 外径 mm	基本订购号
10	-10MF2-1
12	-12MF2-1



## 卡套



### 前卡套

卡套管 外径 in.	基本订购号
1/16	-103-1
1/8	-203-1
3/16	-303-1
1/4	-403-1
5/16	-503-1
3/8	-603-1
1/2	-813-1
5/8	-1013-1
3/4	-1213-1
7/8	-1413-1
1	-1613-1
1 1/4	-2003-1 <sup>①</sup>
1 1/2	-2403-1 <sup>①</sup>
2	-3203-1 <sup>①</sup>

① 1 in. 以上和 25 mm 以上的不锈钢前卡套镀有 PFA。如需订购镀银的前卡套, 请在基本订购号后面添加 **-BL**。

例如: SS-2003-1-**BL**

卡套管 外径 mm	基本订购号
2	-2M3-1
3	-3M3-1
4	-4M3-1
6	-6M3-1
8	-8M3-1
10	-10M3-1
12	-12M3-1
14	-14M3-1
15	-15M3-1
16	-16M3-1
18	-18M3-1
20	-20M3-1
22	-22M3-1
25	-25M3-1
28	-28M3-1 <sup>①</sup>
30	-30M3-1 <sup>①</sup>
32	-32M3-1 <sup>①</sup>
38	-38M3-1 <sup>①</sup>
50	-50M3-1 <sup>①</sup>

# 卡套



## 后卡套

卡套管 外径 in.	基本订购号
1/16	-104-1
1/8	-204-1
3/16	-304-1
1/4	-404-1
5/16	-504-1
3/8	-604-1
1/2	-814-1
5/8	-1014-1
3/4	-1214-1
7/8	-1414-1
1	-1614-1
1 1/4	-2004-1 <sup>①</sup>
1 1/2	-2404-1 <sup>①</sup>
2	-3204-1 <sup>①</sup>

卡套管 外径 mm	基本订购号
2	-2M4-1
3	-3M4-1
4	-4M4-1
6	-6M4-1
8	-8M4-1
10	-10M4-1
12	-12M4-1
14	-14M4-1
15	-15M4-1
16	-16M4-1
18	-18M4-1
20	-20M4-1
22	-22M4-1
25	-25M4-1
28	-28M4-1 <sup>①</sup>
30	-30M4-1 <sup>①</sup>
32	-32M4-1 <sup>①</sup>
38	-38M4-1 <sup>①</sup>
50	-50M4-1 <sup>①</sup>

① 1 in. 以上和 25 mm 以上的不锈钢后卡套镀有 PFA。如需订购没有 PFA 镀层的后卡套, 请在基本订购号后面添加 **-WC**。  
例如: SS-2004-1-**WC**

# 螺母-卡套组件和螺母-卡套成套件

## 螺母-卡套组件

螺母-卡套组件包含一个螺母、一个后卡套和一个前卡套。

如需订购,请在基本的订购号后面添加一个材料代号。请按五的倍数订购螺母-卡套组件。

例如: **SS-400-NFSET**

材料	代号
黄铜	B
碳钢	S
316 不锈钢	SS

卡套管 外径 in.	基本订购号
1/4	-400-NFSET
3/8	-600-NFSET
1/2	-810-NFSET

卡套管 外径 mm	基本订购号
6	-6M0-NFSET
8	-8M0-NFSET
10	-10M0-NFSET
12	-12M0-NFSET

## 螺母-卡套成套件

如需要订购螺母-卡套成套件(50个螺母-卡套组件),请联系您当地的世伟洛克销售与服务中心。

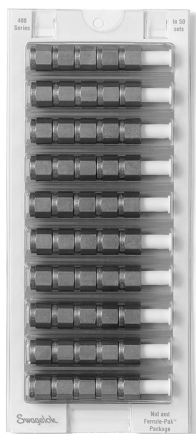

## 卡套套件和卡套排

### 卡套组件

卡套组件包含一个前卡套和一个后卡套。

如需订购，请在基本的订购号后面添加一个材料代号。请按十的倍数订购卡套组件。

例如: **SS-100-SET**

材料	代号
合金 400	M
铝	A
黄铜	B
碳钢	S
尼龙	NY
PTFE	T
316 不锈钢	SS

卡套管 外径 in.	基本订购号
1/16	-100-SET
1/8	-200-SET
3/16	-300-SET
1/4	-400-SET
5/16	-500-SET
3/8	-600-SET
1/2	-810-SET

卡套管 外径 mm	基本订购号
6	-6M0-SET
8	-8M0-SET
10	-10M0-SET
12	-12M0-SET

### 卡套排

如需要订购卡套成套件（100 个前卡套和后卡套组件），请联系您当地的世伟洛克销售与服务中心。

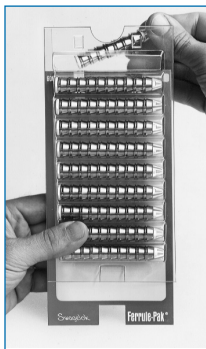

## ISO/BSP 平行垫片



RS/RSD 垫片

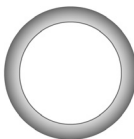

RSNB 垫片

### 钢和不锈钢 (RS 接头)

RS 接头的钢垫片利用 ISO/BSP 外平行螺纹提供密封。

RS 垫片是粘接在碳钢外圈上的碳氟化合物 FKM 内圈。

RSD (DIN-型) 垫片是粘接在不锈钢或碳钢外圈上碳氟化合物 FKM 内圈, 符合 ISO 1179-1973 的建议。这种垫片可用于按照 DIN 3852 第 2 部分设计的端接。

RSNB 垫片是一种类似于 DIN 7603 D 型的全金属 304L 不锈钢垫片。

ISO 螺纹尺寸, in.	订购号		
	RS 垫片 <sup>①</sup>	RSD 垫片 <sup>②</sup>	RSNB 垫片
1/8	S-2-RS-2V	SS-2-RSD-2V	304L-2-RSNB-2
1/4	S-4-RS-2V <sup>③</sup>	SS-4-RSD-2V	304L-4-RSNB-2
3/8	S-6-RS-2V <sup>③</sup>	SS-6-RSD-2V	304L-6-RSNB-2
1/2	S-8-RS-2V <sup>③</sup>	SS-8-RSD-2V	304L-8-RSNB-2
3/4	S-12-RS-2V	SS-12-RSD-2V	304L-12-RSNB-2
1	S-16-RS-2V	SS-16-RSD-2V	304L-16-RSNB-2
1 1/4	S-20-RS-2V	SS-20-RSD-2V	304L-20-RSNB-2
1 1/2	S-24-RS-2V	SS-24-RSD-2V	304L-24-RSNB-2

① 还可提供丁纳橡胶内圈。如需订购, 请在订购号中使用 **B** 替换 **V**。

例如: S-2-RS-2**B**

② 还可提供碳钢外圈。如需订购, 请在订购号中使用 **S** 替换 **SS**。

例如: **S**-8-RSD-2V

③ 还可提供不锈钢外圈。如需订购, 请在订购号中使用 **SS** 替换 **S**。

例如: **SS**-8-RS-2V

## ISO/BSP 平行垫片



### 铜 (RP 和 RS 接头)

RP 和 RS 接头的铜垫片利用 ISO/BSP 外平行螺纹提供密封。

ISO 螺纹尺寸, in.	订购号
1/8	CU-2-RP-2
1/4	CU-4-RP-2
3/8	CU-6-RP-2
1/2	CU-8-RP-2
3/4	CU-12-RP-2
1	CU-16-RP-2
1 1/4	CU-20-RP-2
1 1/2	CU-24-RP-2



### 铜和镍 (RG, 压力表接头)

RG 接头的垫片可以为带有 ISO/BSP 外平行螺纹的压力表提供密封。

ISO 螺纹尺寸, in.	订购号
<b>铜垫片</b>	
1/4	CU-4-RG-2
3/8	CU-6-RG-2
1/2	CU-8-RG-2
<b>镍垫片</b>	
1/4	NI-4-RG-2
3/8	NI-6-RG-2
1/2	NI-8-RG-2



### PTFE (RJ 接头)

RJ 接头的 PTFE 垫片提供了与 ISO/BSP 平行外螺纹的密封。

ISO 螺纹尺寸, in.	订购号
<b>常规垫片</b>	
1/4	T-4-RJ-2
3/8	T-6-RJ-2
1/2	T-8-RJ-2
<b>厚垫片</b>	
1/4	T-4-RJ-2-T
3/8	T-6-RJ-2-T
1/2	T-8-RJ-2-T

## O 型圈

### 丁腈橡胶 (O 型圈密封 直螺纹)

O 型圈硬度为 70  
(硬度计)。

螺纹尺寸 in.	统一尺 寸号	订购号
5/16-24	011	BN-70-OR-011
3/8-24	012	BN-70-OR-012
7/16-20	013	BN-70-OR-013
1/2-20	112	BN-70-OR-112
9/16-18	113	BN-70-OR-113
3/4-16	116	BN-70-OR-116
1 1/16-12	121	BN-70-OR-121
1 5/16-12	125	BN-70-OR-125

### 丁腈橡胶 (O 型圈密封 管螺纹)

O 型圈硬度为 70  
(硬度计)。

NPT/ISO 公 称管尺寸 in.	统一尺 寸号	订购号
1/8	013	BN-70-OR-013
1/4	113	BN-70-OR-113
3/8	116	BN-70-OR-116
1/2	118	BN-70-OR-118

## O 型圈

碳氟化合物  
FKM  
(可定位接头,  
ISO/BSP  
平行螺纹)

O 型圈硬度为 90  
(硬度计)。

ISO 螺纹 尺寸 in.	统一尺 寸号	订购号
1/8	502 <sup>①</sup>	FSP-90-OR-502
1/4	111	FCBR-90-OR-111
3/8	113	FCBR-90-OR-113
1/2	508 <sup>①</sup>	FCBR-90-OR-508
3/4	119	FCBR-90-OR-119
1	217	FCBR-90-OR-217

① 该 O 型圈没有统一的尺寸号。

碳氟化合物  
FKM (SAE/MS  
直螺纹)

O 型圈硬度为 90  
(硬度计)。

SAE/MS 螺纹尺寸	统一尺 寸号	订购号
5/16-24	902	FCBR-90-OR-902
3/8-24	903	FCBR-90-OR-903
7/16-20	904	FCBR-90-OR-904
1/2-20	905	FCBR-90-OR-905
9/16-18	906	FCBR-90-OR-906
3/4-16	908	FCBR-90-OR-908
7/8-14	910	FCBR-90-OR-910
1 1/16-12	912	FCBR-90-OR-912
1 3/16-12	914	FCBR-90-OR-914
1 5/16-12	916	FCBR-90-OR-916
1 5/8-12	920	FCBR-90-OR-920
1 7/8-12	924	FCBR-90-OR-924
2 1/2-12	932	FCBR-90-OR-932



## 穿板固定器

穿板固定器可作为一把备用扳手使用, 使安装人员用扳手来安装穿板接头。



接头尺寸		订购号
in.	mm	
1/16	—	SS-102-61F
1/8	—	SS-202-61F
3/16	3, 4	SS-302-61F
1/4	6	SS-402-61F
5/16	—	SS-502-61F
—	8	SS-8M2-61F
3/8	—	SS-602-61F
—	10	SS-10M2-61F
1/2	12	SS-812-61F
5/8	15, 16	SS-1012-61F
3/4	18	SS-1212-61F
7/8	—	SS-1412-61F
1	—	SS-1612-61F

安装

直通接头

弯头和三通

转换接头

部件

附件

## 间隙检测规



世伟洛克间隙检测规用于向安装人员或检查人员保证接头在首次安装时即得到充分紧固，无论是使用多头液压预装装置 (MHSU) 或气动式液压预装装置 (AHSU)，还是使用扳手进行紧固。除了个别的铝锻制的本体之外，所有的世伟洛克金属卡套管接头都具有可检测性。

### 对于使用扳手的安装

接头尺寸		订购号
in.	mm	
内螺纹螺母		
1/16	—	MS-IG-100
1/8	2, 3	MS-IG-200
3/16	4	MS-IG-300
1/4	6	MS-IG-400
1/4, 3/8, 1/2	6, 12	MS-IG-468
1/4, 1/2	6, 8, 10, 12	MS-IG-612M
5/16	8	MS-IG-500
3/8	—	MS-IG-600
—	10	MS-IG-10M0
1/2	12	MS-IG-810
5/8	14, 15, 16	MS-IG-1010
5/8 (合金 2507)	—	MS-IG-2507-1010
3/4	18	MS-IG-1210
3/4 (合金 2507)	—	MS-IG-2507-1210
7/8	20, 22	MS-IG-1410
1	25	MS-IG-1610
外螺纹螺母		
1/16	—	MS-IG-1F0
1/8	2, 3	MS-IG-2F0

## 间隙检测规

### 对于使用 AHSU 的安装

接头尺寸		订购号
in.	mm	
内螺纹螺母		
1/4, 3/8, 1/2	—	MS-AHSU-IG-468
—	6, 8, 10, 12	MS-AHSU-IG-612M

### 对于使用 MHSU 的安装

接头尺寸		订购号
in.	mm	
内螺纹螺母		
1/2 <sup>①</sup>	12	MS-MHSU-IG-810
5/8 <sup>②</sup>	14, 15, 16	MS-MHSU-IG-1010
5/8 (合金 2507)	—	MS-MHSU-IG-2507-1010
3/4 <sup>②</sup>	18	MS-MHSU-IG-1210
3/4 (合金 2507)	—	MS-MHSU-IG-2507-1210
7/8	20, 22	MS-MHSU-IG-1410
1	25	MS-MHSU-IG-1610-1
—	28	MS-MHSU-IG-28M0-1
	30	MS-MHSU-IG-30M0-1
1 1/4	—	MS-MHSU-IG-2000-2
—	32	MS-MHSU-IG-32M0-1
—	38	MS-MHSU-IG-38M0-1
1 1/2	—	MS-MHSU-IG-2400-1
—	50	MS-MHSU-IG-50M0-1
2	—	MS-MHSU-IG-3200-1

① MHSU 不能用于尺寸为 1/2 in. 及以下的 2507 合金卡套管。

② 对于 5/8 和 3/4 in. 的合金 2507 卡套管, 请订购 1 in. (25 mm) 及以上的预装器, 合金 2507 工具和检测规。

## 深度标记工具

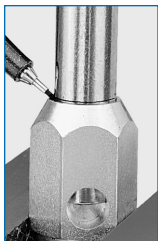

世伟洛克深度标记工具用于确保卡套管已插到世伟洛克卡套管接头本体内的肩部。

卡套管 外径 in.	订购号
1/4	MS-DMT-400
3/8	MS-DMT-600
1/2	MS-DMT-810
5/8	MS-DMT-1010
3/4	MS-DMT-1210
7/8	MS-DMT-1410
1	MS-DMT-1610

卡套管 外径 mm	订购号
6	MS-DMT-6M0
8	MS-DMT-8M0
10	MS-DMT-10M0
12	MS-DMT-12M0
16	MS-DMT-16M0
18	MS-DMT-18M0

## 预装工具

在狭窄区域安装世伟洛克卡套管接头时，世伟洛克预装工具是一个很方便使用的附件。

以下尺寸可以提供可检测预装工具：1/4、3/8、1/2 和 5/8 英寸以及 6、8、10、12 和 16 毫米。所有其他尺寸均不可检测。可检测的特点使得安装人员能够在初次安装期间使用标准世伟洛克间隙检测规快速检测螺母和接头本体之间的间隙。可检测预装工具与标准预装工具之间的区别在于预装器夹块和世伟洛克卡套管接头端之间增加了一条色带。



卡套管 外径 in.	订购 号
<b>内螺纹螺母</b>	
1/16	MS-ST-100
1/8	MS-ST-200
3/16	MS-ST-300
1/4 <sup>②</sup>	MS-ST-400GA
5/16	MS-ST-500
3/8 <sup>②</sup>	MS-ST-600GA
1/2 <sup>②</sup>	MS-ST-810GA
5/8 <sup>①②</sup>	MS-ST-1010GA
5/8 (合金 2507)	MS-ST-2507-1010
3/4 <sup>①</sup>	MS-ST-1210
3/4 (合金 2507)	MS-ST-2507-1210
7/8	MS-ST-1410
1	MS-ST-1610
<b>外螺纹螺母</b>	
1/16	MS-ST-1F0
1/2	MS-ST-8F0

卡套管外 径 mm	订购号
<b>内螺纹螺母</b>	
3	MS-ST-3M0
4	MS-ST-4M0
6 <sup>①</sup>	MS-ST-6M0GA
8 <sup>①</sup>	MS-ST-8M0GA
10 <sup>①</sup>	MS-ST-10M0GA
12 <sup>①</sup>	MS-ST-12M0GA
14	MS-ST-14M0
15	MS-ST-15M0
16 <sup>①</sup>	MS-ST-16M0GA
18	MS-ST-18M0
20	MS-ST-20M0
22	MS-ST-22M0
25	MS-ST-25M0

① 末尾包含 **GA** 的订购号是可检测预装工具，所有其他都是不可检测预装工具。

- ① 对于合金 2507 卡套管，请根据卡套管外径使用适当的预装工具，并要在订购号中包括 2507。
- ② 末尾包含 **GA** 的订购号是可检测预装工具，所有其他都是不可检测预装工具。

## 软塑料卡套管用插件

世伟洛克插件用于固定与标准世伟洛克卡套管接头一起使用的软塑料卡套管。如要确定将要使用的世伟洛克插



件的正确尺寸, 应先确认塑料卡套管的外径和内径。在基本订购号后面添加插件材料代号。例如:

**B-305-2**

关于软塑料卡套管用软管连接的完整产品系列, 请参阅世伟洛克软管和柔性卡套管产品目录, [MS-01-180CN](#)。

材料	代号
合金 400	M
铝	A
黄铜	B
碳钢	S
不锈钢	SS

卡套管 外径 in.	卡套管 内径 in.	孔内径 in.	基本订购号
3/16	1/8	0.09	-305-2
1/4	1/8	0.09	-405-2
	0.17	0.11	-405-170
	3/16	0.14	-405-3
5/16	1/8	0.09	-505-2
	3/16	0.12	-505-3
	1/4	0.19	-505-4
3/8	3/16	0.12	-605-3
	1/4	0.19	-605-4
1/2	1/4	0.19	-815-4
	3/8	0.31	-815-6
5/8	3/8	0.31	-1015-6
	1/2	0.44	-1015-8
3/4	1/2	0.44	-1215-8
	5/8	0.56	-1215-10
1	3/4	0.69	-1615-12

卡套管 外径 mm	卡套管 内径 mm	孔内径 mm	基本订购号
6	4	2.8	-6M5-4M
8	6	4.4	-8M5-6M
10	8	6.4	-10M5-8M
12	8	6.4	-12M5-8M
	10	8.3	-12M5-10M

关于产品技术数据, 请参阅世伟洛克产品目录 *可检测卡套管接头和转换接头*, [MS-01-140CN](#)。

#### 安全产品选择

选择产品时, 必须考虑总体系统设计以保证获得安全的、无故障的产品性能。产品的功能、材料兼容性、充足的额定值、正确的安装、使用和维护是系统设计者和用户的责任。必须查看全部目录内容, 保证系统设计师和用户进行安全的产品选择。

#### 警告

请勿将世伟洛克产品或不符合工业设计标准的元件 (包括世伟洛克卡套管接头端接) 与其他制造商的产品或元件混用/互换。

## 质量保证信息

世伟洛克公司对其产品提供终身有限保证, [MS-13-123CN](#)。如需了解详情, 请访问公司网站 [swagelok.com.cn](http://swagelok.com.cn) 或联系世伟洛克授权代表。

