

旋塞阀面板安装指南

1. 选择合适的模板 (P4T或者P6T) 用模板为安装支架孔和中心孔的位置做记号。钻孔, 直径和暗钉孔深度要求如模板所示。
2. 用安装支架包住阀体, 然后将阀体的上部从板的后面穿过中心孔。
3. 用5/8 in. 的长螺丝将安装支架联到板上。确保阀体的朝向符合要求, 然后用3/32 in. 六角扳手拧螺丝直至拧紧。
4. 将指示标牌附在板前面, 使单词**OPEN**位于阀体出口侧的上方。
5. 将手柄置于手柄联结器上, 对准“平坦面”。用1/2 in.的长螺丝将手柄固定到联结器上。用3/32 in.六角扳手小心地拧紧螺丝直至手柄牢固。
6. 对准手柄盖和手柄, 然后“咔”的一声将手柄盖扣在手柄上面。
7. 测试阀门以确保能正常工作

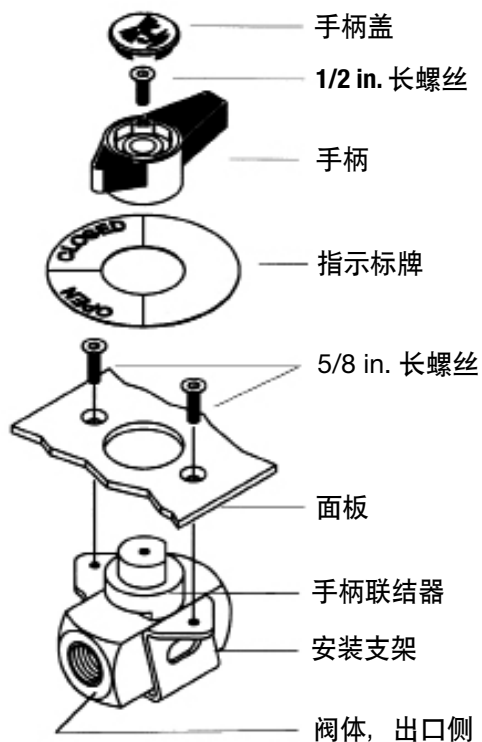

旋塞阀面板安装改造指南

1. 释放现有阀门内的系统压力。
2. 用扣环钳从旋塞的底部拆除扣环并废弃。垂直向上拔旋塞/手柄组件将其从阀体中取出。
3. 去除新的旋塞/联结器组件上的塑料保护套。按照如图所示的组件朝向将组件插入阀体。
4. 用扣环钳将新的扣环安装在旋塞底部的凹槽内。
5. 按照旋塞阀面板安装指南中的第1步到第7步完成安装。

P4T模板

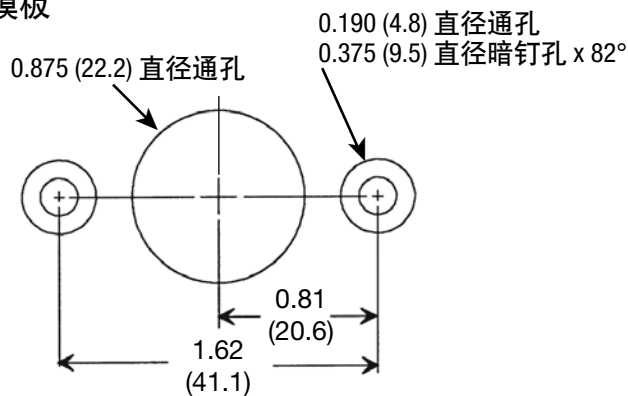

P6T模板

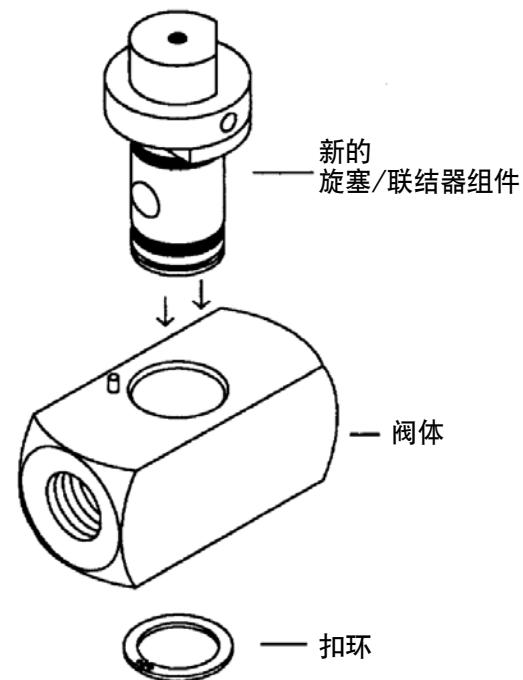
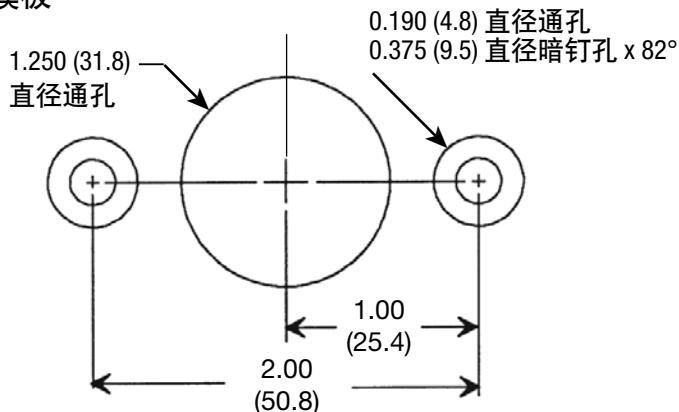

Swagelok
世伟洛克

以 in. (mm) 为单位表示的尺寸仅供参考, 可能有变动。
www.swagelok.com.cn 上提供了翻译版本。