

套件内容是黑体并加下划线

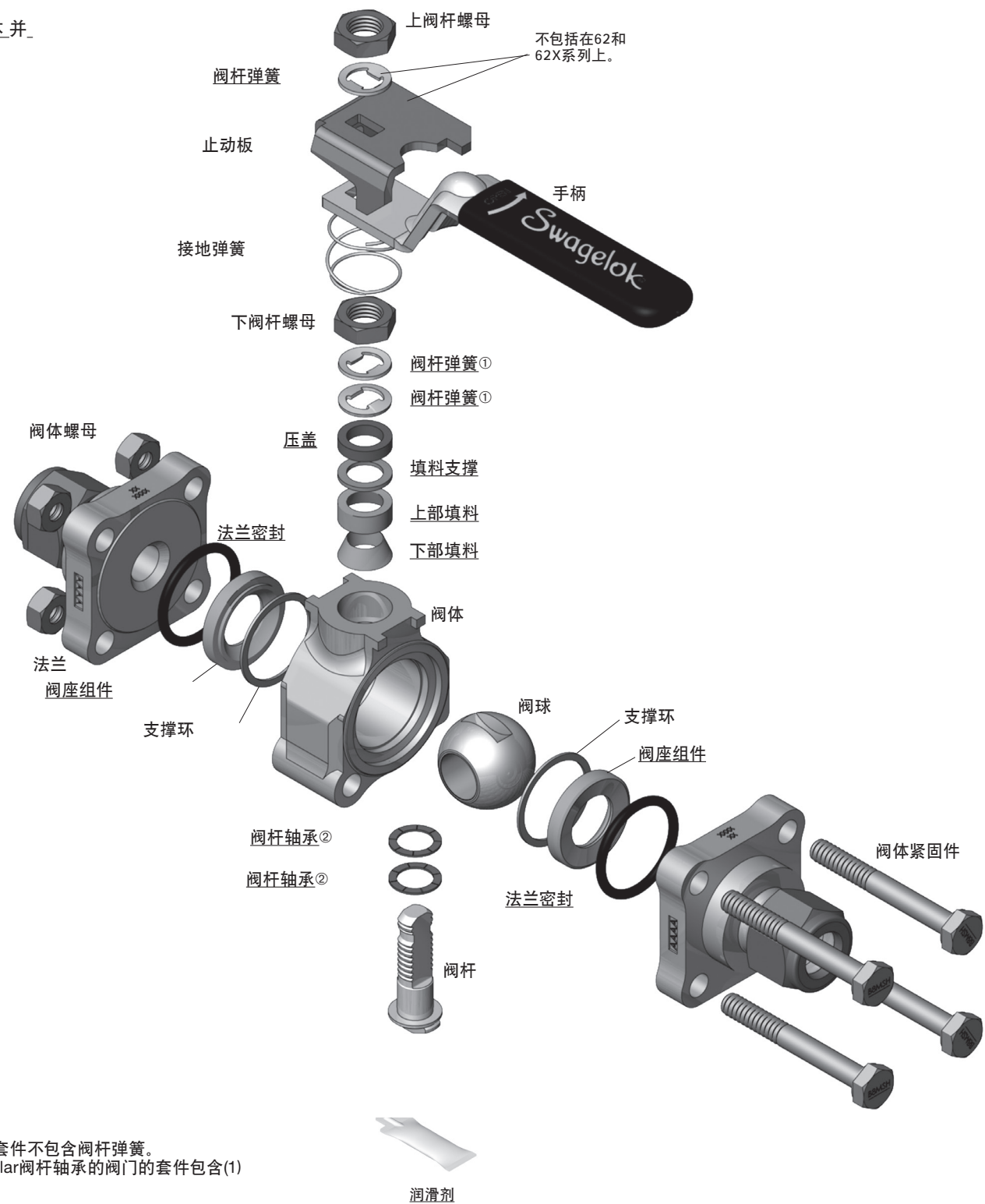

这些说明书包括了下列4螺栓60和60X系列球阀:

服务	阀门系列
标准	60T, 60XT, 60V, 60XV, 60C, 60XC, 60E, 60XE, 60P, 60XP
酸气	N60T, N60XT
低温	L60T, L60XT

所需工具

零部件	工具	系列	尺寸
阀杆螺母	鸭脚扳手	62	7/16 in.
		63	9/16 in.
		65	3/4 in.
		67, 68	15/16 in.
阀体螺母	鸭脚扳手	62	3/8 in.
		63	7/16 in.
		65	9/16 in.
		67, 68	11/16 in.
阀体紧固件	开口扳手	62	5/16 in.
		63	7/16 in.
		65	9/16 in.
		67, 68	9/16 in.
阀杆螺母, 阀体螺母	扭矩扳手	62	可以达到40 in.-lb (4.5 N·m)
		63	可以达到100 in.-lb (11.3 N·m)
		65	可以达到300 in.-lb (33.9 N·m)
		67, 68	可以达到400 in.-lb (45.2 N·m)
		68	可以达到600 in.-lb (67.8 N·m)

阀体紧固件扭矩表, in.-lb (N·m)

系列	阀体材料	紧固件材料	第1次	第2次	第3次	第4次	第5次
62	铜	碳钢	5 (0.57)	10 (1.1)	20 (2.3)	30 (3.4)	30 (3.4)
	不锈钢或合金2076	316 SS, 合金K-500, 合金718, B7 CS 或 等级8 CS	5 (0.57)	10 (1.1)	20 (2.3)	40 (4.5)	40 (4.5)
	碳钢	316 SS, B7 CS 或 等级8 CS					
	钛或合金400	316 SS 或合金K-500	5 (0.57)	10 (1.1)	20 (2.3)	35 (4.0)	35 (4.0)
63	铜	碳钢	10 (1.1)	20 (2.3)	40 (4.5)	60 (6.8)	60 (6.8)
	不锈钢或合金2076	316 SS, 合金K-500, 合金718, B7 CS或等级8 CS	10 (1.1)	20 (2.3)	40 (4.5)	100 (11.3)	100 (11.3)
	碳钢	316 SS, B7 CS或等级8 CS					
	钛或合金400	316 SS或合金K-500	10 (1.1)	20 (2.3)	40 (4.5)	80 (9.0)	80 (9.0)
65	铜	碳钢	25 (2.8)	50 (5.7)	100 (11.3)	180 (20.3)	180 (20.3)
	不锈钢或合金2076	316 SS,合金K-500, 合金718, B7 CS或等级8 CS	25 (2.8)	50 (5.7)	100 (11.3)	300 (33.9)	300 (33.9)
	碳钢	316 SS, B7 CS 或等级8 CS					
	钛或合金400	316 SS 或合金K-500	25 (2.8)	50 (5.7)	100 (11.3)	250 (28.3)	250 (28.3)
67	不锈钢或合金2076	316 SS, 合金K-500 或 B7 CS	35 (4.0)	75 (8.5)	150 (17.0)	300 (33.9)	300 (33.9)
		合金718或等级8 CS	35 (4.0)	75 (8.5)	150 (17.0)	400 (45.2)	400 (45.2)
	碳钢	316 SS或 B7 CS	35 (4.0)	75 (8.5)	150 (17.0)	300 (33.9)	300 (33.9)
		等级8 CS	35 (4.0)	75 (8.5)	150 (17.0)	330 (37.3)	330 (37.3)
68	不锈钢或合金2076	316 SS 或合金K-500	35 (4.0)	75 (8.5)	150 (17.0)	300 (33.9)	300 (33.9)
		316 SS, 合金K-500或B7 CS	40 (4.5)	100 (11.3)	200 (22.6)	500 (56.5)	500 (56.5)
	碳钢	合金718或等级8 CS	40 (4.5)	100 (11.3)	200 (22.6)	600 (67.8)	600 (67.8)
		316 SS 或B7 CS	40 (4.5)	100 (11.3)	200 (22.6)	500 (56.5)	500 (56.5)
	等级8 CS	40 (4.5)	100 (11.3)	200 (22.6)	575 (65.0)	575 (65.0)	
	钛或合金400	316 SS或合金K-500	40 (4.5)	100 (11.3)	200 (22.6)	450 (50.9)	450 (50.9)

在 www.swagelok.com.cn 提供中文翻译版本。

Swagelok
世伟洛克

Swagelok – TM Swagelok Company
©2011-2020 Swagelok Company
2020年2月, RevS
MS-INS-60-1CN

① 62 和 62X系列套件不包含阀杆弹簧。
② 带有PEEK或Halar阀杆轴承的阀门的套件包含(1) 阀杆轴承。

60和60X系列4螺栓球阀维护说明

警告
在维护任何已安装阀门之前，您必须

- 释放系统压力
- 开关阀门

警告
残余材料可能会被留在阀门和系统内。

警告
在执行这些操作时不要擦伤任何密封表面。阀门性能可能会受影响。



注意：如只进行阀座和法兰密封件替换，前往第4步。

1. 将阀门置于开位置，并松开阀杆螺母。

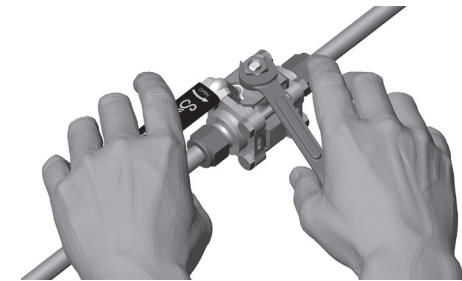

2. 不包括在62和62X系列上。

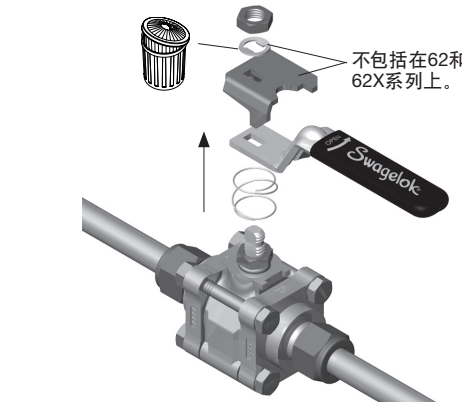

3. 2通

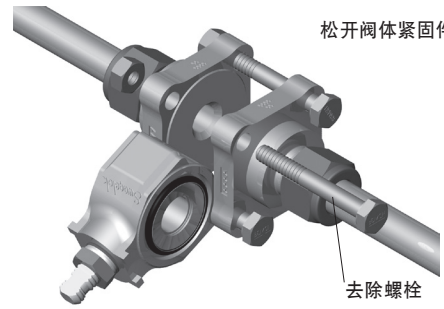

3通

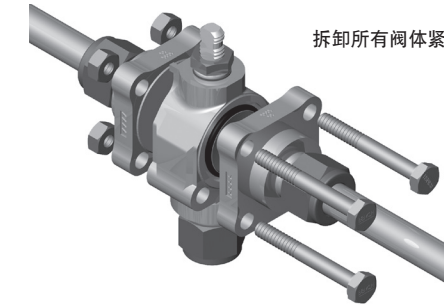

4.

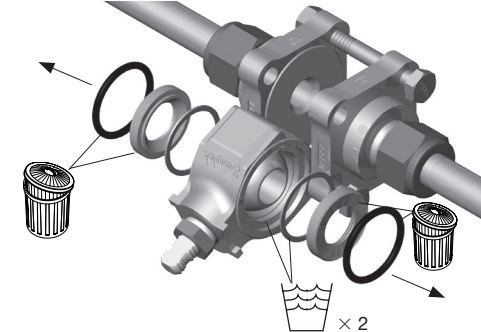

注意：如只进行阀座和法兰密封件替换，前往第18步。手柄将还在阀体上。

5.

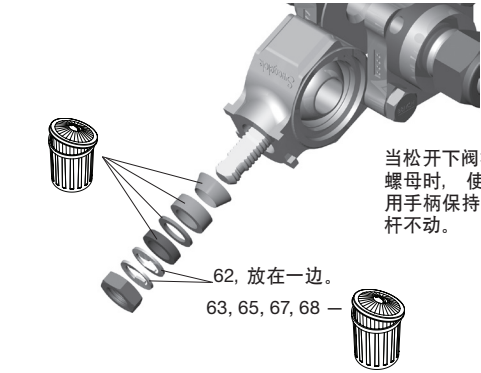

6.

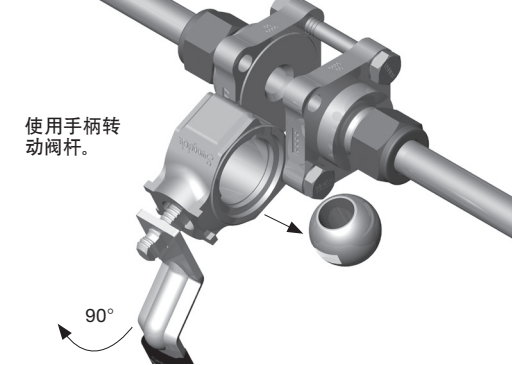

7.

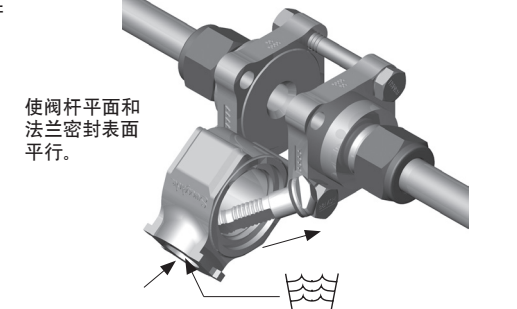

8.

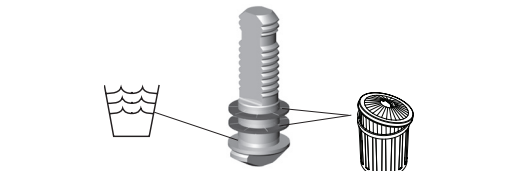

9.



阀门系列	润滑剂
60T, 60XT, 60V, 60XV, 60C, 60XC, N60T, N60XT, 60P, 60XP	MS-LT-WL8-1
60E, 60XE	MS-LT-1
L60T, L60XT	MS-LT-3

10.

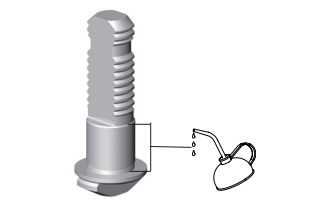

阀门系列	阀杆茎润滑剂
60T, 60XT, 60V, 60XV, 60C, 60XC, N60T, N60XT, 60P, 60XP	MS-LT-WL8-1
60E, 60XE	MS-LT-1
L60T, L60XT	MS-LT-3

11.

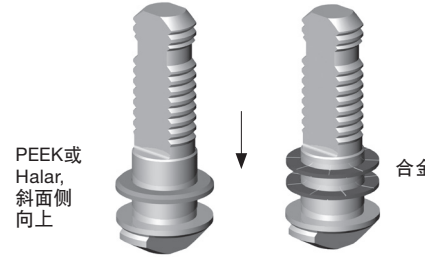

12.

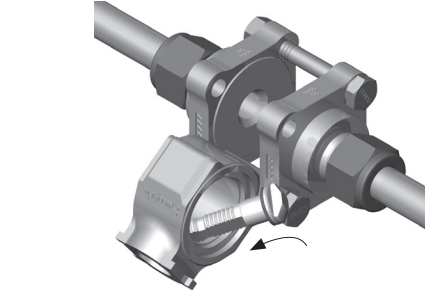

13.

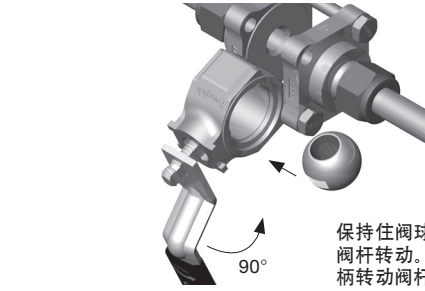

14.

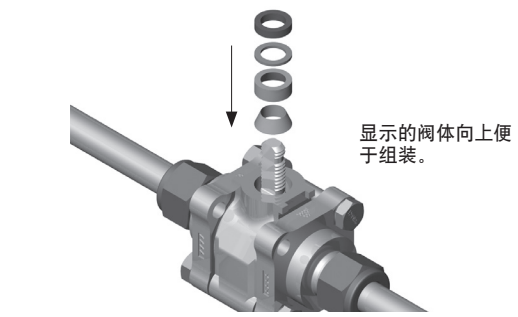

15.

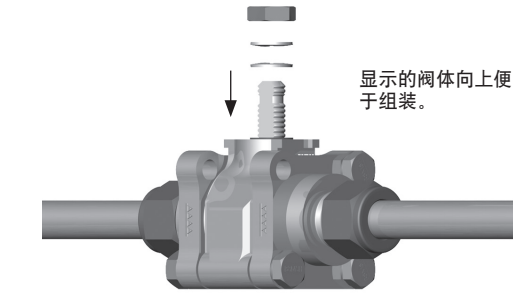

16.

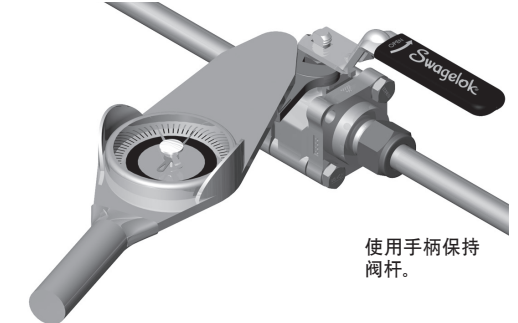

阀门系列	62, 62X	63, 63X	65, 65X	67, 67X	68, 68X
扭矩 in.·lb(N·m)	25 (2.8)	50 (5.7)	100 (11.3)	150 (17.0)	150 (17.0)

17.

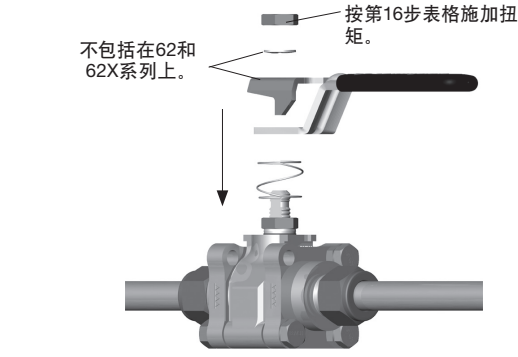

18.

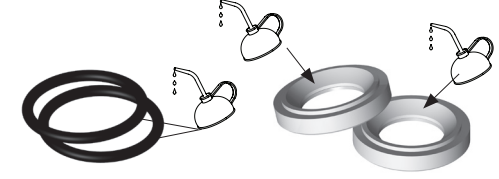

法兰密封润滑剂	阀门系列	阀座面润滑剂
MS-LT-1	60T, 60XT, 60V, 60XV, 60C, 60XC, 60E, 60XE, N60T, N60XT,	MS-LT-1
MS-LT-1	60P, 60XP	MS-LT-WL8-1
MS-LT-3	L60T, L60XT	MS-LT-3

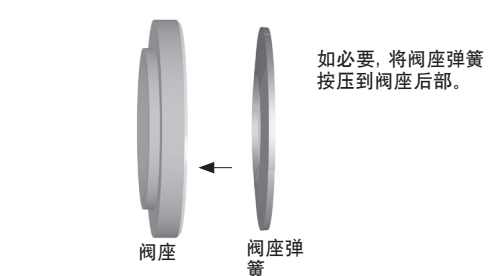

19.

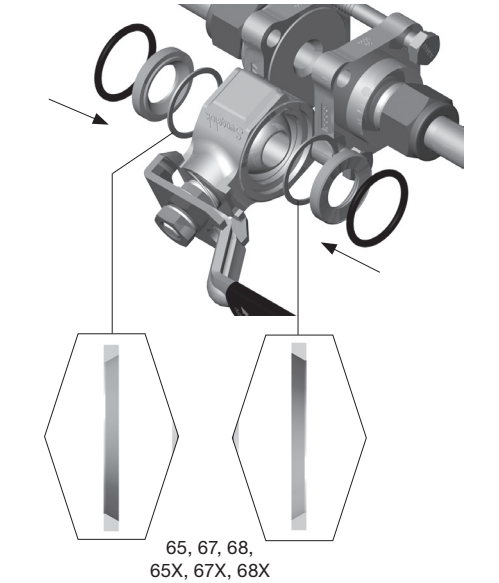

20.

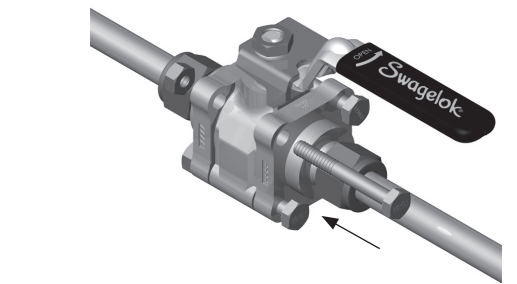

21.

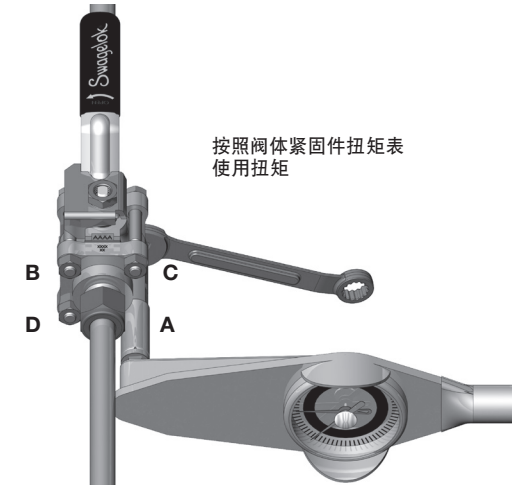

22. 在重新安装到系统中前测试产品。