

TF系列T型过滤器 维护指南

成套件内容

垫片套件



垫片

滤芯套件



滤芯



标牌

- 警告**
在维护任何已安装过滤器之前, 您必须:
- 释放系统压力
 - 吹扫过滤器以去除任何残留的系统介质。

- 警告**
残留系统介质可能会留在过滤器内。

拆卸

1. 将过滤器与系统隔离。
2. 用扳手固定住本体。松开阀帽。

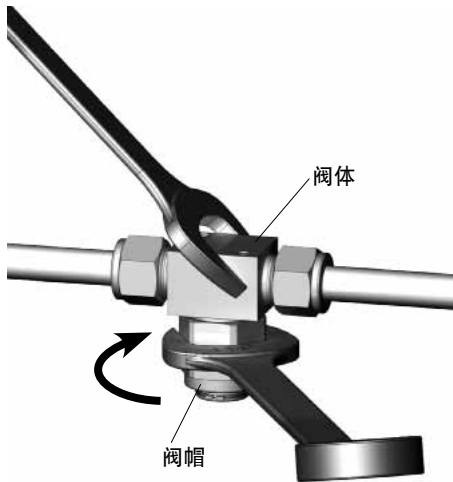

3. 去除部件。

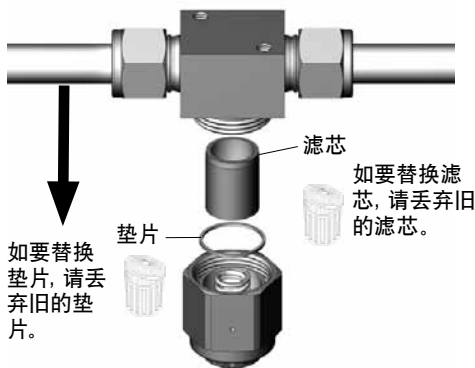

所需工具

工具	尺寸	部件
开口扳手	2TF, 4TF: 1 in. 6TF, 8TF: 1 1/8 in.	阀帽, 本体
鸭脚	2TF, 4TF: 1 in. 6TF, 8TF: 1 1/8 in.	阀帽
扭矩扳手	可达到 650 in.-lb (73.4 N·m)	阀帽

Swagelok
世伟洛克

符号定义



废弃

重新组装

4. 清洁所有部件。
5. 将滤芯开口端按压入本体。

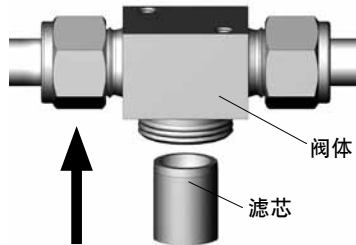

6. 使垫片处于阀帽密封表面中心。

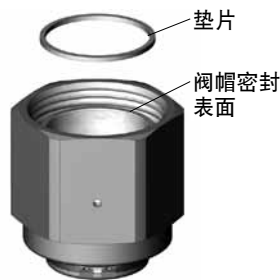

7. 将阀帽拧入本体直到本体螺纹不可见。

注意: 如果阀帽没有充分拧到本体上, 垫片就不能在阀帽密封表面上处于中心。

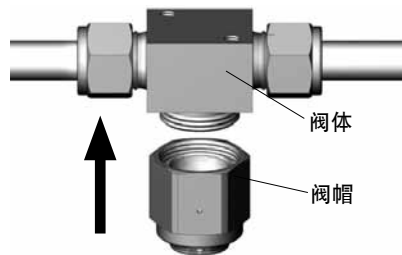

8. 用扳手固定住本体。按下表拧紧阀帽。

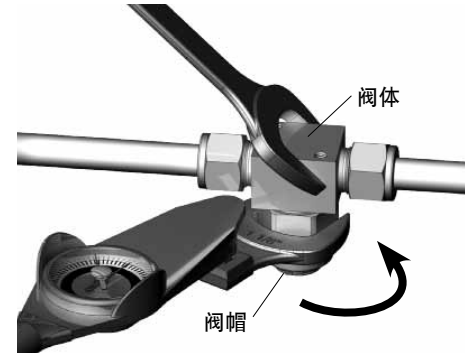

系列	扭矩, in.-lb (N·m)	
	不锈钢	铜
2TF, 4TF, 3TF-MM, 6TF-MM	550 (62.2)	450 (50.8)
6TF, 8TF, 8TF-MM, 10TF-MM, 12TF-MM, 14TF-MM	650 (73.4)	475 (53.7)
都使用 PCTFE 垫片	手紧后1/4 圈	

9. 将新标牌放在过滤器本体上。
10. 测试产品以确保能正常工作。

F系列在线过滤器 维护指南

成套件内容

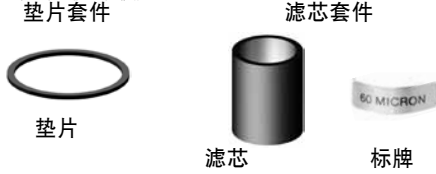

- 警告**
为了维护过滤器而将其从系统中拆除前, 您必须
- 释放系统压力
 - 吹扫过滤器以去除任何残留的系统介质。

- 警告**
残留系统介质可能会留在过滤器内。

拆卸

1. 从系统中移开过滤器。
2. 从内螺纹本体上松开外螺纹本体。

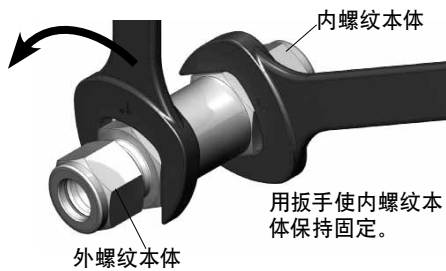

3. 移开部件。
注意: 如必要, 用一个钝工具松开滤芯。



所需工具

工具	尺寸	部件
开口扳手	2F: 9/16 in. 4F: 3/4 in. 6F, 8F: 1 in.	本体六角
鸡脚	2F: 9/16 in. 4F: 3/4 in. 6F, 8F: 1 in.	本体六角
扭矩扳手	可达到 500 in.-lb (56.5 N-m)	本体六角

Swagelok
世伟洛克

符号定义



重新组装

4. 清洁所有部件。
5. 将滤芯开口端按压入内螺纹本体。

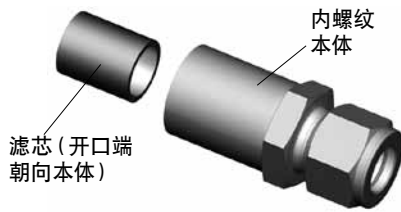

6. 将垫片放在外螺纹本体的本体密封表面上。

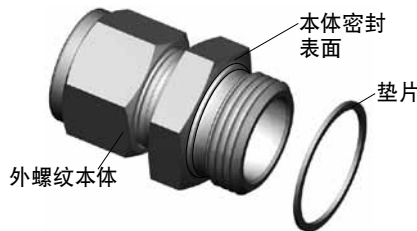

7. 将弹簧插入外螺纹本体。

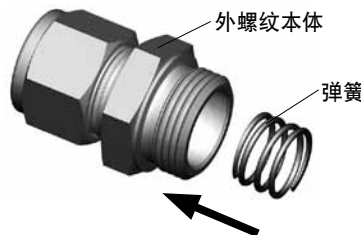

8. 将本体拧在一起。
注意: 当本体充分拧紧后, 在垫片和外螺纹本体六角间应该无间隙。
9. 按下表拧紧外螺纹本体。



系列	扭矩, in.-lb (N-m)	
	不锈钢 合金400, 合金 C-276, 合金600	铜
1F, 2F, 3F-MM	135 (15.2)	125 (14.1)
4F, 6F-MM	350 (39.6)	325 (36.7)
6F, 8F, 10F-MM, 12F-MM	500 (56.5)	450 (50.8)

10. 将新标牌放在内螺纹本体上。
11. 在重新安装到系统前测试产品是否工作正常。