

M 系列和 L 系列计量阀 阀杆导环 / 填料调整

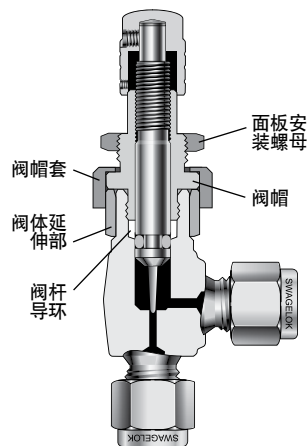

剖面图



所示为 M 系列

需要的工具

工具	尺寸	零部件
		
开口扳手	11/16 in.	面板安装螺母
		
鸦爪扳手	5/8 in.	阀帽
		
扭矩扳手, 能达到:	30 in.·lb (3.4 N·m)	阀帽



警告

在维修保养任何已安装的阀门之前, 必须:

- 释放系统压力



警告

阀门内可能有材料残留。

1. 系统卸压。
2. 把阀门打开至全开位置。

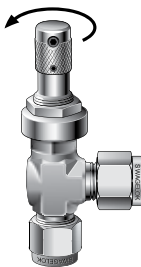

3. 松开并拆下面板安装螺母。

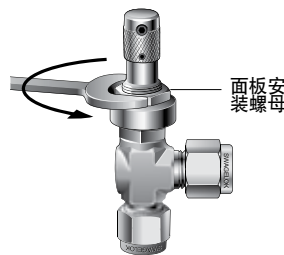

4. 拆下阀帽套。



5. 把阀帽六角螺母拧紧至 25 到 30 in.·lb (2.8 到 3.4 N·m)。

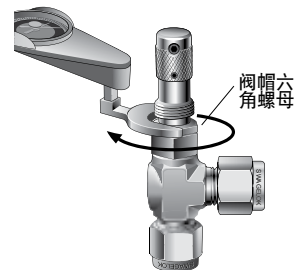

6. 把阀帽套装到阀帽和阀体延伸部上。

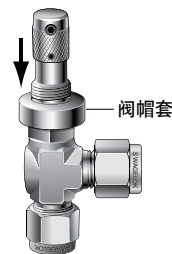

7. 重新装好面板安装螺母, 将其拧紧来压紧阀帽套。

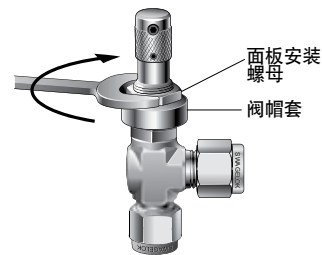

8. 在把产品安装到系统内之前对其进行测试。