

Swagelok®

世伟洛克®

标准的符合

世伟洛克® (Swagelok®) 代用燃料服务 (AFS) 球阀符合:

■ ANSI/AGA NGV 3.1/CGA 12.3-M95

分类: 手动阀门

压力: 310 bar (4500 psig)

温度: -40 到 121°C (-40 到 250°F)

■ ANSI/IAS NGV 4.6/CSA 12.56-M99

分类: A级

压力: 310 bar(4500 psig)

温度: -40 到 85°C (-40 到 185°F)

■ ECE R110 手动阀门型式认可

分类: 0级

压力: 26 MPa (3756 psig)

温度: -40 到 120°C (-40 到 248°F)

认证不包括阀门附件, 如执行器或不同的手柄机构。

世伟洛克AFS球阀

面板安装说明

1. 在面板上准备一个1.50 in. (38.1 mm)直径的孔
2. 用5/32 in. 六角扳手松开手柄上的固定螺丝
3. 抬起手柄将其从阀门上移开。
4. 从阀门上移开 面板螺母
5. 将 阀门 穿过面板孔使阀门直接靠住面板的背面。
6. 将面板螺母 拧到阀门上。用1 3/4 in. 六角扳手拧紧面板螺母。
7. 将手柄置于阀杆上并使阀杆平坦面与固定螺丝孔对准。
8. 将固定螺丝拧入手柄, 并紧到80到110 in.·lb(9.0 到 12.4 N·m) (92 到 126 cm·kg)
9. 测试阀门以确保能正常工作

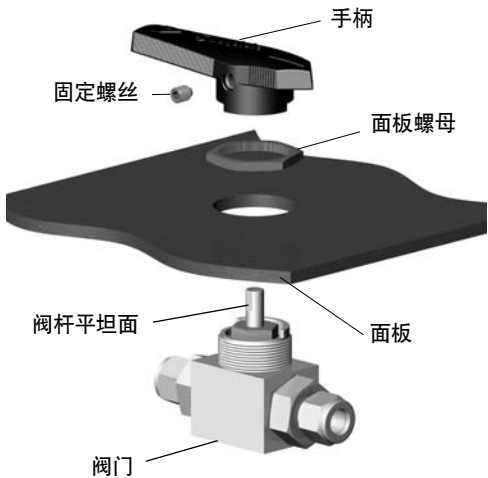

www.swagelok.com.cn 上提供翻译版本。

©2009 Swagelok Company
若无特殊说明, 文本中出现的所有商标均为
世伟洛克公司注册所有
September 2009, R3
MS-CRD-AFS-PM-EC