

Extern einstellbare Überströmventile Serie RL3 Wartungsanleitung

Serie RL3 Explosionszeichnung

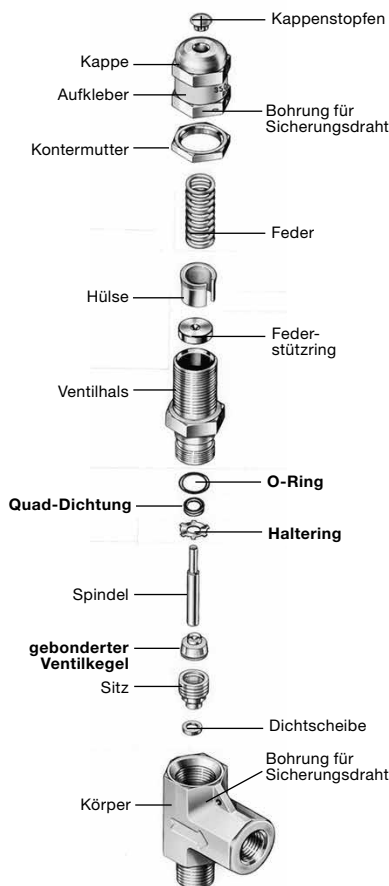

Der Inhalt des Dichtungssatzes erscheint im **Fettdruck**.
Der Federsatz enthält nur eine Feder.

Benötigte Werkzeuge

Werkzeug	Größe	Bauteil
Maulschlüssel	3/4 Zoll Schmale Ausführung (max. 3/16 Zoll)	Kontermutter
	3/4 Zoll	Kappe
	7/8 Zoll	Körper, Schlüsselabflachung
Maulschlüssel-aufsatz für Drehmoment-schlüssel	3/4 Zoll Schmale Ausführung (max. 3/16 Zoll)	Kontermutter
	3/4 Zoll	Ventilhals
Drehmoment-schlüssel für Drehmomente von:	67,8 N·m (600 in.-lb.)	Ventilhals
	11,3 N·m (100 in.-lb.)	Kontermutter
Anreißnadel	entf.	O-Ringe

Zeichenerklärung



Wegwerfen



Mit systemkompatiblem Schmiermittel schmieren

! WARNUNG
Vor der Ausbau eines installierten Ventils, müssen Sie

- das System druckentlasten
- das Ventil betätigen
- das Ventil entleeren

! WARNUNG
Im Ventil und im System können sich Materialreste befinden.

! VORSICHT
Beim Ausführen dieser Schritte keine dichtenden Oberflächen beschädigen. Diese können die Ventilfunktion beeinträchtigen.

Wartung

1. Nehmen Sie das Ventil aus dem System.

2. Falls nur der Inhalt des Dichtungssatzes ausgetauscht wird, gehen Sie zu Schritt 8.

3. Die **Kappe** lösen.

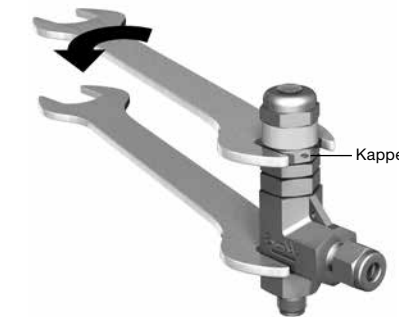

4. Die **Kappe** und die **Feder** entfernen.

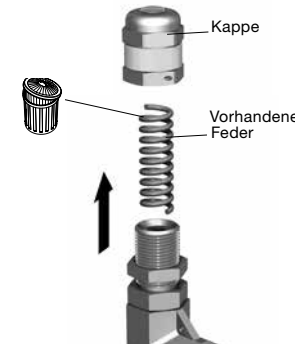

5. Die **neue Feder** einsetzen.

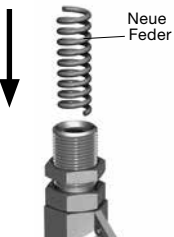

6. Die **Kappe** mit neun Umdrehungen auf den **Ventilhals** schrauben.

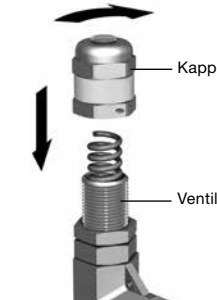

7. Falls nur die Feder ausgewechselt wird, gehen Sie zu **Einstellen des Öffnungsdrucks**.

Anleitung zum Austausch des Dichtungssatz

8. Den **Ventilhals** lösen.

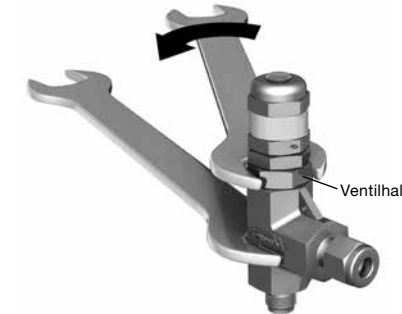

9. Den **Ventilhals** aus dem **Körper** schrauben.

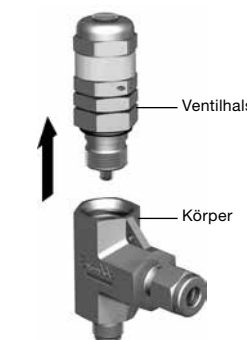

10. Den **gebonderten Ventilkegel** aus dem **Körper** entnehmen.

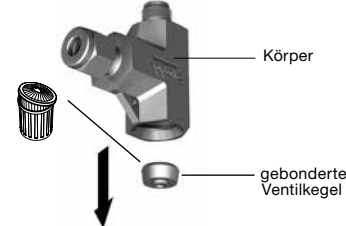

11. Die **Spindel** und den **O-Ring** entfernen.

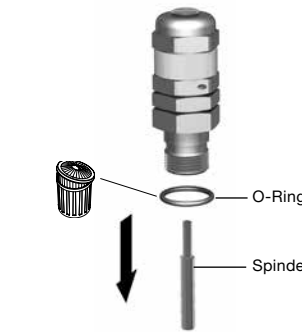

12. Die **Quad-Dichtung** und den **Haltering** entfernen.

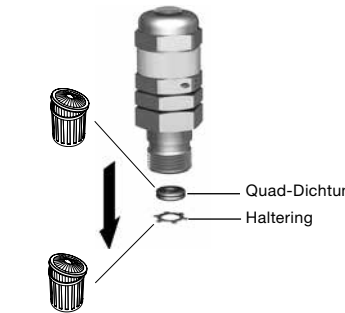

13. Alle Komponenten reinigen.

14. Die neue **Quad-Dichtung** und den neuen **Haltering** in den **Ventilhals** drücken.

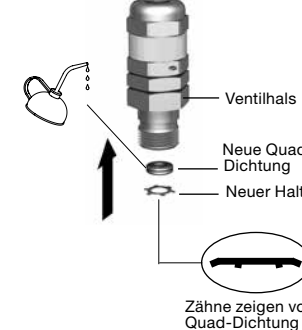

15. Die Spitze der **Spindel** schmieren und die Spindel in den Ventilhals einsetzen.

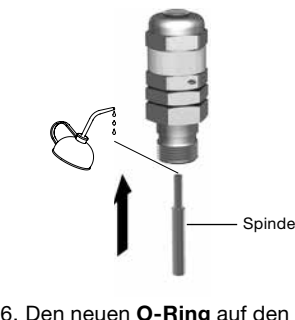

16. Den neuen **O-Ring** auf den Ventilhals setzen.

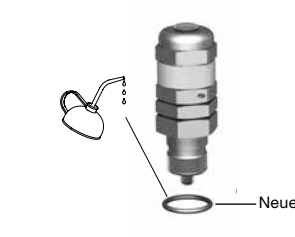

17. Den **neuen gebonderten Ventilkegel** auf die **Spindel** setzen.

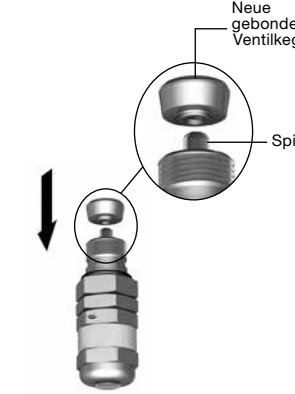

18. Den **Körper** auf den **Ventilhals** schrauben.

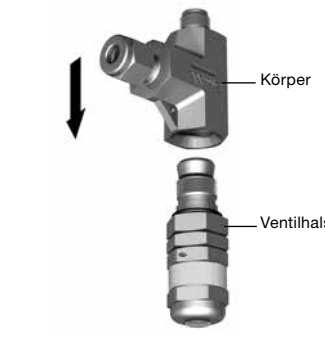

19. Das Ventil an der Schlüsselabflachung festhalten und den **Ventilhals** mit einem Drehmoment von 67,8 N·m (600 in.-lb) festziehen.

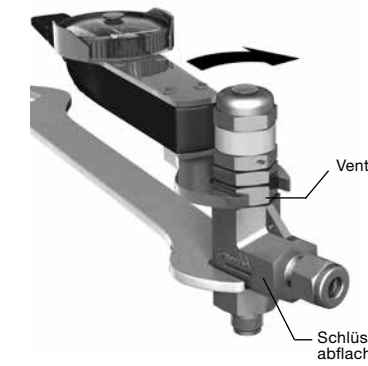

Einstellen des Öffnungsdrucks

Hinweis: Den Öffnungsdruck vor dem Einbau des Ventils ins System einstellen.

1. Die **Kontermutter** für die **Kappe** festziehen.

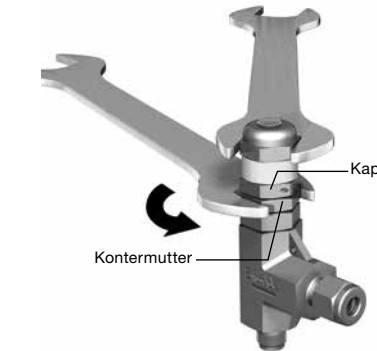

2. Den eingestellten Öffnungsdruck überprüfen.

3. Zum Einstellen des Öffnungsdrucks das System druckentlasten und die **Kontermutter** lösen.

- Zum **Erhöhen** des Öffnungsdrucks, die **Kappe im Uhrzeigersinn** drehen.
- Zum **Verringern** des Öffnungsdrucks, die **Kappe entgegen dem Uhrzeigersinn** drehen.

4. Die Schritte 1 bis 3 wiederholen, bis der gewünschte Öffnungsdruck erreicht ist.

5. Die **Kontermutter** mit 11,3 N·m (100 in.-lb) festziehen.

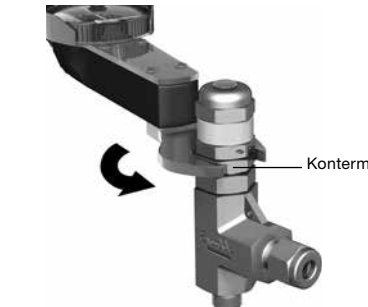

6. Das Ventil wieder in das System einbauen. Dabei das Ventil mit einem **Schraubenschlüssel** festhalten.

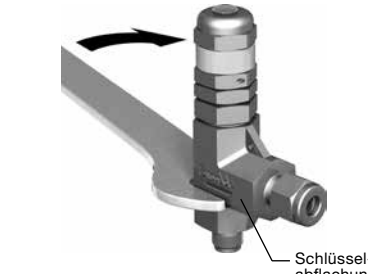



Inhalt des Satzes



Zeichenerklärung



Wegwerfen

Benötigte Werkzeuge

Werkzeug	größe	Bauteil
Maulschlüssel	3/4 Zoll Schmale Ausführung (max. 3/16 Zoll)	Kontermutter
	3/4 Zoll	Kappe
Inbussteck-einsatz	5/64 Zoll	Griffschraube
Drehmoment-schlüssel für Drehmomente von:	1,1 N·m (10 in.-lb.)	Griffschraube
Anreißnadel	entf.	Hülse

- ⚠️ WARNUNG**
Vor der Wartung eines installierten Ventils, müssen Sie
 - das System drucklasten
 - das Ventil betätigen
 - das Ventil entleeren
- ⚠️ WARNUNG**
Im Ventil und im System können sich Materialreste befinden.
- ⚠️ VORSICHT**
Beim Ausführen dieser Schritte keine dichtenden Oberflächen beschädigen. Diese können die Ventilfunktion beeinträchtigen.

1. Das Ventil mit dem **Schraubenschlüssel** festhalten und die **Kappe** lösen.

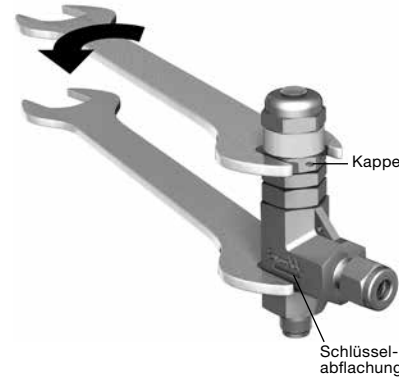

2. Die **Kappe** und die **Feder** entfernen.



3. Den **Kappenstopfen** von der Kappe abnehmen.

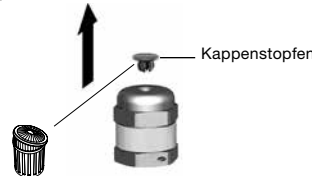

4. Die **Hülse** mit einer Anreißnadel entfernen.

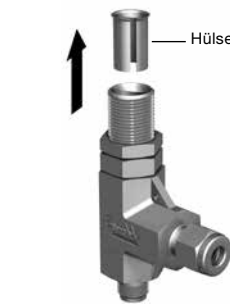

5. Den **Federstützring** entfernen.

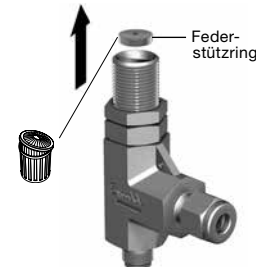

6. Die **Zugstange** einsetzen.

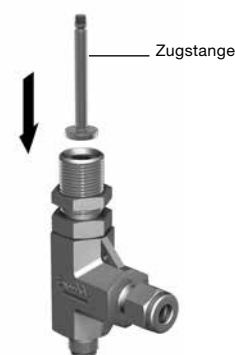

7. Die **Hülse** zusammendrücken, um sie wieder in den **Ventilhals** einzusetzen.

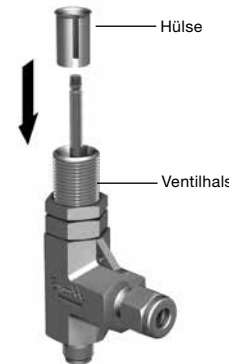

8. Die Feder wieder **einsetzen**.



9. Die **Kappe** auf die **Feder** setzen.

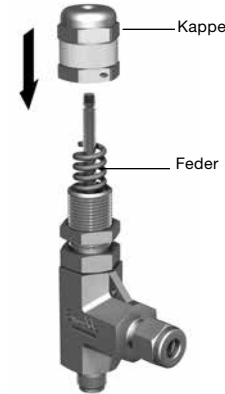

10. Den **Griff** auf die **Zugstange** schrauben.

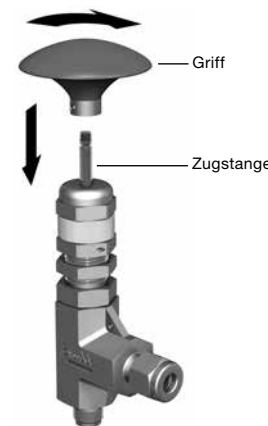

11. Die **Griffschraube** mit 1,1 N·m (10 in.-lb) festziehen.



12. Die **Kappe** mit neun Umdrehungen auf den **Ventilhals**schrauben.

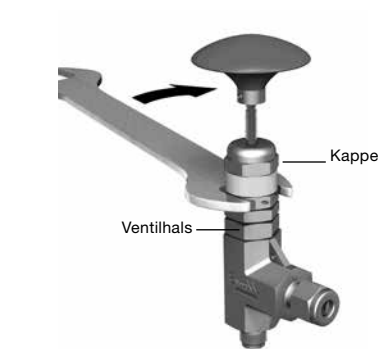

13. Zum Einstellen des Öffnungsdrucks, siehe **Einstellen des Öffnungsdrucks**.

- ⚠️** Swagelok Proportional-Überströmventile dürfen niemals als Sicherheitsventil eingesetzt werden.
- ⚠️** Manche Systemanwendungen erfordern Überströmventile, welche bestimmte Sicherheitsstandards erfüllen. Der Systementwickler und der Anwender muss feststellen, wann solche Standards anzuwenden sind und ob diese Überströmventile diese erfüllen.
- ⚠️** Swagelok Proportional-Überströmventile gelten nicht als „Sicherheitszubehör“ wie es in der Druckgeräterichtlinie 2014/68/EU definiert wird.