

# Válvulas de regulación



## Series S, M y 31

- El modelo recto tiene coeficientes de caudal ( $C_v$ ) de 0,004 a 0,16
- Para servicio de alta y baja presión
- Están disponibles con mandos micrométricos de ajustes repetitivos
- Construcción en latón y acero inoxidable 316

## Características

### Válvulas de Baja Presión (Series S y M)

- Coeficientes de caudal (Cv) del modelo recto de 0,004 a 0,16
- Construcción del cuerpo forjado en acero inoxidable 316 o latón
- Modelos recto, en ángulo, en cruz y doble
- Montaje en panel
- Mandos moleteado, redondo, vernier, ranurado y de par regulable
- Conexiones finales mediante racor Swagelok®, macho NPT y VCR® integral

### Datos técnicos

Serie	Presión-temperatura de servicio		Orificio, mm (pulg)	Servicio de cierre	Conicidad del vástago (incl. ángulo)
	Temperatura °C (°F)	Presión de servicio bar (psig)			
S	-23 a 204 (-10 a 400) juntas tóricas de FKM fluorocarbono;	137 (2000)	0,81 (0,032)	No	1°
M	-23 a 148 (-10 a 300) Juntas tóricas de Buna N	68,9 (1000) <sup>①</sup>	1,42 (0,056)	No	3°

① Debido a las limitaciones de resistencia de las roscas de paso fino y al alto par de actuación, la presión máxima aguas abajo cuando la válvula deba ser ajustada a presión, es de 34,4 bar (500 psig).

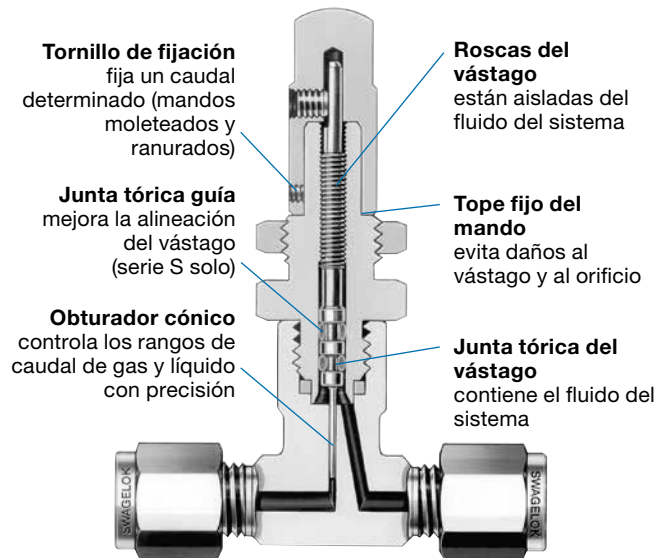

**Series S y M**

Se muestra la válvula serie S.

### Válvulas de alta presión (Serie 31)

- Coeficiente de caudal de 0,04; orificio de 1,6 mm (0,062 pulg)
- Cuerpo de acero inoxidable 316
- Modelos rectos y en ángulo
- Cierre metal-metal
- Conicidad del vástago de 2° (incluido el ángulo)
- Montaje en panel
- Mando fenólico redondo
- Conexiones finales mediante racor Swagelok y rosca NPT hembra

### Presión-temperatura de servicio

Capacidades basadas en válvulas con empaquetadura opcional de Grafoil®.

Con la empaquetadura estándar de PTFE, las capacidades se reducen a 232°C (450°F) a 236 bar (3435 psig).

Clase ASME	2080
Grupo de material	2.2
Nombre del material	Acero inox. 316
Temperatura, °C (°F)	Presión de servicio, bar (psig)
-53 (-65) a 37 (100)	344 (5000)
93 (200)	295 (4295)
148 (300)	266 (3875)
204 (400)	245 (3560)
232 (450)	236 (3435)
260 (500)	228 (3310)
315 (600)	215 (3130)
343 (650)	212 (3080)
371 (700)	206 (3000)
398 (750)	201 (2930)
426 (800)	198 (2880)
454 (850)	193 (2815)

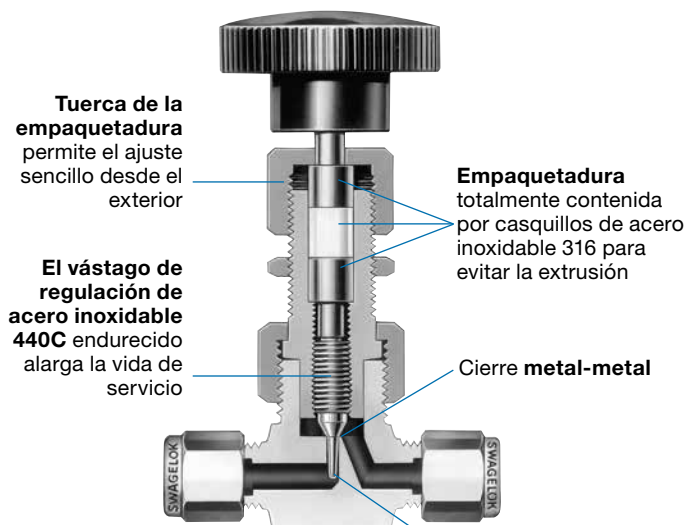

**Serie 31**

Obturador cónico controla los rangos de caudal de gas y líquido con precisión

## Materiales de construcción

### Válvulas de baja presión (Series S y M)

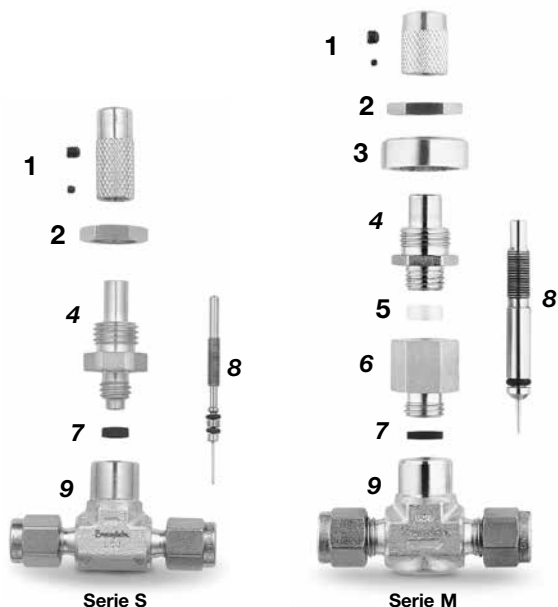

### Válvulas de alta presión (Serie 31)

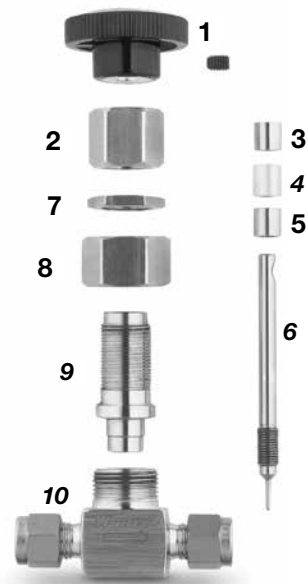

Componente	Material del cuerpo de la válvula	
	Latón	Acero inox. 316
	Calidad/Especificación ASTM	
1 Mando	Latón cromado con neblina de plata 360/B16	Acero inox. 300/A276
Tornillo del mando Tornillo de bloqueo <sup>①</sup>	Aleación de acero cubierta de aceite ligero y óxido negro/ANSI 18.3	
2 Tuerca de montaje en panel	Latón cromado con neblina de plata 360/B16	Acero inox. 316/A479—S, M;
3 Manguito del bonete	Acero inox. 316 sinterizado	
4 Bonete	Latón cromado con neblina de plata 345/B453	Acero inox. 316/A479
5 Anillo guía del vástago	PTFE relleno de fibra de vidrio	
6 Extensión del cuerpo <sup>②</sup>	Latón cromado con neblina de plata 345/B453	Acero inox. 316/A479
7 Cierre del cuerpo <sup>③</sup>	Buna N	FKM fluorocarbono
8 Vástago	Acero inoxidable S17400/A564—S; Acero inoxidable 316/A479—M	Recubrimiento de cromo duro S17400 SS/A564-S; Recubrimiento de cromo duro Acero Inox. 316/A479—M
Juntas tóricas	Buna N	FKM fluorocarbono
9 Cuerpo	Latón cromado con neblina de plata 377/B283	Acero inox. 316/A182
Lubricantes	Con base de disulfuro de molibdeno; con base de silicona	

Componente	Calidad/Especificación ASTM
1 Mando	Fenólico/D4617
Tornillo de sujeción	Acero inox 18-8
2 Tuerca de la empaquetadura	Acero inox. 316/A276
3 Casquillo superior	
4 Empaquetadura	PTFE/D1710
5 Casquillo inferior	Acero inox. 316/A276
6 Vástago	Acero inox. 440C/A276
7 Tuerca del panel	Acero inox. 316/B783
8 Tuerca de unión	Acero inox. 316/A276
9 Bonete	Acero inox. 316/A479
10 Cuerpo	
Lubricante	Anti-gripado de níquel con portador de hidrocarburo

Los componentes húmedos se indican en *cursiva*.

① Adhesivo anaeróbico

② Válvulas serie M modelos recto y doble.

③ Las válvulas serie M modelos en ángulo y en cruz no tienen cierre del cuerpo.

## Pruebas

Todas las válvulas de regulación Swagelok series S y M se prueban en fábrica con nitrógeno a 69 bar (1000 psig). También se realiza una prueba en la carcasa con un requisito de fuga no detectable utilizando un detector de fugas líquido.

Todas las válvulas de regulación Swagelok serie 31 se prueban en fábrica con nitrógeno a 69 bar (1000 psig). Los asientos tienen un caudal de fugas máximo admisible de 0,1 cm<sup>3</sup>/min estándar.

## Limpieza y embalaje

Las válvulas de regulación Swagelok con conexiones finales VCR se procesan de acuerdo a la especificación Swagelok de *Limpieza y Embalaje Especial (SC-11)*, [MS-06-63ES](#), para cumplir los requisitos de limpieza del producto establecidos por ASTM G93, Nivel C.

Las válvulas de regulación Swagelok con otras conexiones finales se procesan de acuerdo a la especificación Swagelok de *Limpieza y Embalaje Estándar (SC-10)*, [MS-06-62](#); también está disponible opcionalmente la limpieza y embalaje especial.

## Capacidad de caudal a 20°C (70°F)

### Serie S

#### Coefficiente de caudal según vueltas de apertura

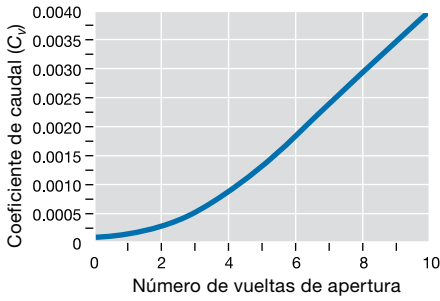

#### Caudal máximo—Cv 0,004

Diferencial de presión a la atmósfera bar (psi)	Aire l/min estándar (pies <sup>3</sup> /min)	Agua l/min (gal EE.UU./min)
0,68 (10)	1,1 (0,04)	0,03 (0,01)
3,4 (50)	2,8 (0,10)	0,07 (0,02)
6,8 (100)	5,6 (0,20)	0,15 (0,04)

#### Ajuste de caudal en fábrica

El tope fijo del mando está ajustado entre 4 y 10 cm<sup>3</sup>/min std. con una presión de entrada de 1,0 bar (15 psig).

**⚠ Ajustar el tope fijo a caudales inferiores, puede dañar la válvula y el obturador.**

### Serie M

#### Coefficiente de caudal según vueltas de apertura

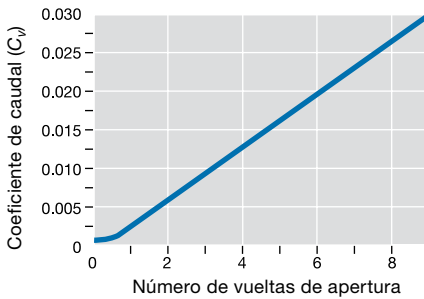

#### Caudal máximo—Cv 0,03

Diferencial de presión a la atmósfera bar (psi)	Aire l/min estándar (pies <sup>3</sup> /min)	Agua l/min (gal EE.UU./min)
0,68 (10)	9,3 (0,33)	0,34 (0,09)
3,4 (50)	25,4 (0,90)	0,79 (0,21)
6,8 (100)	42,4 (1,5)	1,1 (0,30)

### Serie 31

#### Coefficiente de caudal según vueltas de apertura

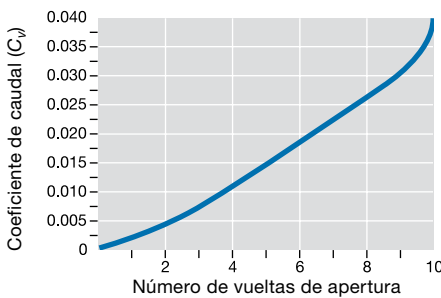

#### Caudal máximo—Cv 0,04

Diferencial de presión a la atmósfera bar (psi)	Aire l/min estándar (pies <sup>3</sup> /min)	Agua l/min (gal EE.UU./min)
0,68 (10)	12,7 (0,45)	0,45 (0,12)
3,4 (50)	33,9 (1,2)	1,0 (0,28)
6,8 (100)	59,4 (2,1)	1,5 (0,40)

## Información de pedido

Seleccione la referencia deseada.

### Series S y M

Para válvulas de latón series S y M, sustituir **SS** por **B**.

Ejemplo: **B-SS1**

#### Modelo recto

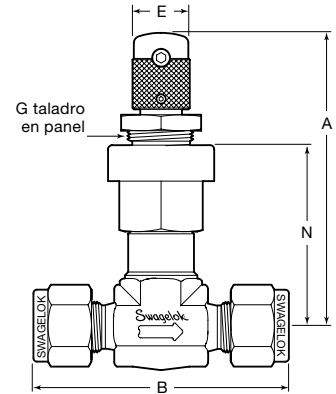

Se muestra la válvula serie M

Serie S—espesor máximo del panel 4,1 mm (0,16 pulg).

Serie M—Espesor máximo de panel, 3,3 mm (0,13 pulg).

### Serie 31

Para las válvulas serie 31 modelo en ángulo, añada **-A** a la referencia.

Ejemplo: **SS-31RS4-A**

#### Modelo recto

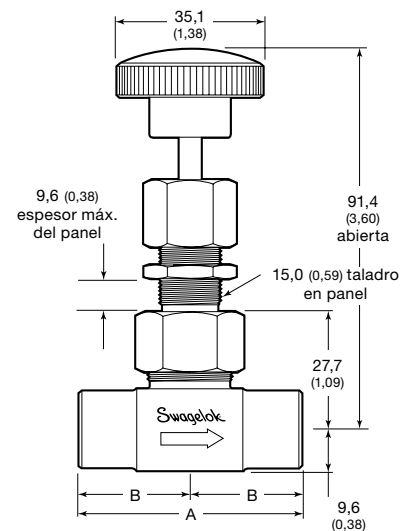

### Dimensiones

Todas las dimensiones son en milímetros (pulgadas), como referencia únicamente y están sujetas a cambio.

Modelo en ángulo

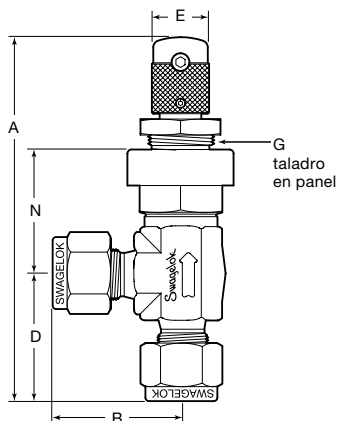

Modelo en ángulo

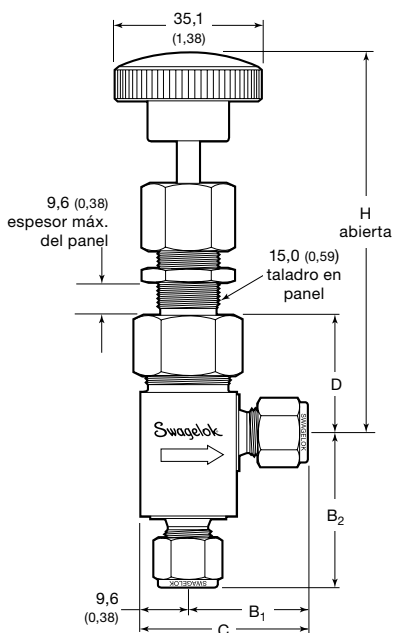

Conexiones finales		Referencia	Dimensiones, mm (pulg)					
Entrada/Salida	Tamaño		A	B	D	E	G	N
<b>Serie S modelo recto</b>								
Racores Swagelok	1/16 pulg	SS-SS1	59,4 (2,34)	39,6 (1,56)	—	9,6 (0,38)	11,4 (0,45)	23,4 (0,92)
	1/8 pulg	SS-SS2		48,3 (1,90)				
	1/4 pulg	SS-SS4		51,8 (2,04)				
	3 mm	SS-SS3MM		48,3 (1,90)				
	6 mm	SS-SS6MM		51,8 (2,04)				
Accesorio VCR macho	1/4 pulg	SS-SVR4		52,3 (2,06)				
<b>Serie S modelo en ángulo</b>								
Racores Swagelok	1/16 pulg	SS-SS1-A	81,8 (3,22)	20,6 (0,81)	22,4 (0,88)	9,6 (0,38)	11,4 (0,45)	23,4 (0,92)
	1/8 pulg	SS-SS2-A	84,3 (3,32)	24,9 (0,98)				
	1/4 pulg	SS-SS4-A	85,3 (3,36)	25,9 (1,02)				
	3 mm	SS-SS3MM-A	84,3 (3,32)	24,9 (0,98)	25,1 (0,99)			
NPT macho/racor Swagelok	1/8 pulg	SS-SM2-S2-A	78,0 (3,07)	24,9 (0,98)				
<b>Serie M modelo recto</b>								
Racores Swagelok	1/8 pulg	SS-2MG	70,6 (2,78)	51,3 (2,02)	—	12,7 (0,50)	14,7 (0,58)	39,6 (1,56)
	1/4 pulg	SS-4MG		55,9 (2,20)				
	3 mm	SS-3MG-MM		51,3 (2,02)				
	6 mm	SS-6MG-MM		55,9 (2,20)				
NPT macho	1/8 pulg	SS-2MG2		38,1 (1,50)				
	1/4 pulg	SS-4MG2		49,8 (1,96)				
NPT hembra	1/8 pulg	SS-2MG4		49,3 (1,94)				
Accesorio VCR macho	1/4 pulg	SS-MGVR4		52,3 (2,06)				
<b>Serie M modelo en ángulo</b>								
Racores Swagelok	1/8 pulg	SS-2MA	83,8 (3,30)	25,7 (1,01)		12,7 (0,50)	14,7 (0,58)	27,2 (1,07)
	1/4 pulg	SS-4MA	86,1 (3,39)	27,9 (1,10)				
	3 mm	SS-3MA-MM	83,8 (3,30)	25,7 (1,01)				
	6 mm	SS-6MA-MM	86,1 (3,39)	27,9 (1,10)				
NPT macho	1/8 pulg	SS-2MA2	77,2 (3,04)	19,1 (0,75)				
	1/4 pulg	SS-4MA2	83,1 (3,27)	24,9 (0,98)	25,9 (1,02)			
NPT macho/racor Swagelok	1/8 pulg	SS-2MA1	77,2 (3,04)	25,7 (1,01)	19,1 (0,75)			
NPT hembra	1/8 pulg	SS-2MA4	82,8 (3,26)	24,6 (0,97)				

Conexiones finales		Referencia	Dimensiones, mm (pulg)						
Tipo	Tamaño		A	B	B <sub>1</sub>	B <sub>2</sub>	C	D	H
<b>Serie 31</b>									
Racores Swagelok	1/4 pulg	SS-31RS4	61,0 (2,40)	30,5 (1,20)	29,5 (1,16)	37,6 (1,48)	39,1 (1,54)	27,7 (1,09)	91,4 (3,60)
	6 mm	SS-31RS6MM							
NPT hembra	1/8 pulg	SS-31RF2	50,8 (2,00)	25,4 (1,00)	23,1 (0,91)	25,4 (1,00)	32,5 (1,28)		96,5 (3,80)
	1/4 pulg	SS-31RF4	52,3 (2,06)	26,2 (1,03)					

Dimensiones mostradas con las tuercas de racores Swagelok apretadas a mano.

## Opciones y accesorios

### Modelo en cruz

#### Series S y M

- El caudal fluye entre los orificios laterales alrededor del vástago y en cualquier posición del mismo.
- Es posible regular el caudal a través del orificio de bifurcación en ambos sentidos.

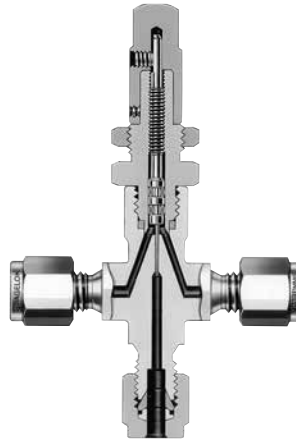

Se muestra la válvula serie S

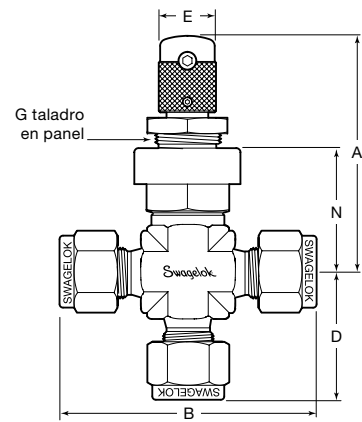

### Modelo doble

#### Series S y M

- El mando de la válvula de entrada se puede ajustar y bloquear al caudal máximo deseado.
- El mando de la válvula de salida puede utilizarse para el control preciso del caudal hasta el máximo prefijado en la válvula de entrada.

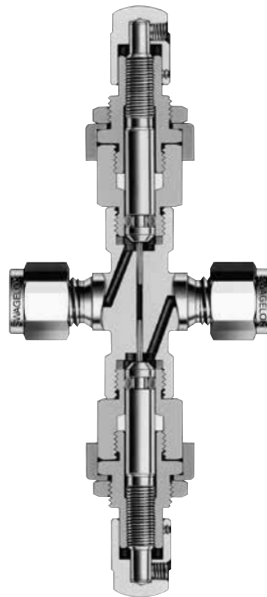

Se muestra la válvula serie M

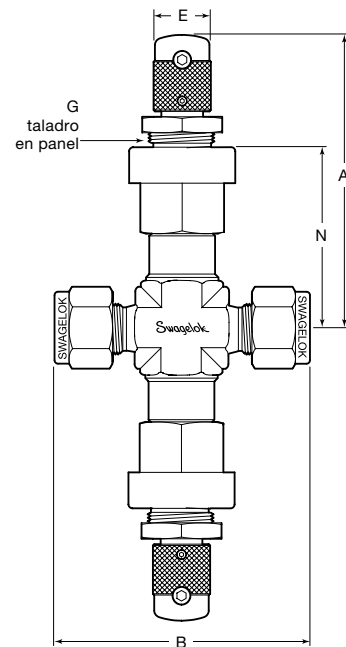

## Información de pedido y dimensiones

Seleccione la referencia deseada. Para las válvulas de latón, sustituya la **SS** por una **B**.

Ejemplo: **B-SS2-X**

Las dimensiones son como referencia únicamente y están sujetas a cambio.

Modelo de válvula	Conexiones finales		C <sub>v</sub>	Referencia	Dimensiones, mm (pulg)					
	Tipo	Tamaño			A	B	D	E	G	N
<b>Serie S</b>										
En cruz	Racor Swagelok	1/8 pulg	0,004	SS-SS2-X	84,3 (3,32)	49,8 (1,96)	24,9 (0,98)	9,6 (0,38)	11,4 (0,45)	23,4 (0,92)
Doble		1/8 pulg	0,003	SS-SS2-D	59,4 (2,34)	48,3 (1,90)	—			
<b>Serie M</b>										
En cruz	Racor Swagelok	1/4 pulg	0,03	SS-4MX	86,1 (3,39)	27,9 (1,10)		12,7 (0,50)	14,7 (0,58)	27,2 (1,07)
Doble		1/4 pulg	0,026	SS-4MGD	70,6 (2,78)	55,9 (2,20)	—			39,6 (1,56)

Dimensiones mostradas con las tuercas de racores Swagelok apretadas a mano.

## Opciones y accesorios

### Mando micrométrico

#### Series S y M



### Mando de par regulable

#### Serie S



### Mando ranurado

#### Series S y M



Se muestra la válvula serie M.

Todas las dimensiones son en milímetros (pulgadas), como referencia únicamente y están sujetas a cambio.

- Asegura los ajustes repetitivos de caudal.
- Proporciona lecturas precisas hasta 1/25 de una vuelta.

Para pedir las, añada **-VH** a la referencia de la serie S o **-MH** a la referencia de la serie M.

Ejemplos: SS-SS1-**VH**  
SS-2MG-**MH**

#### Conjuntos de mandos micrométricos

Los conjuntos contienen todas las piezas necesarias para añadir un mando micrométrico a una válvula ya instalada.

Serie	Referencia del conjunto
S	NY-5K-S
M	NY-2M-K6

- Mejora el tacto para controlar y ajustar el caudal.
- Tiene empaquetadura de PTFE y dos tornillos de ajuste de par de montaje superior.
- Está disponible en acero inoxidable para las válvulas de acero inoxidable y en latón cromado para las válvulas de latón.

Para pedirlo, añada **-OH** a la referencia.

Ejemplo : SS-SS1-**OH**

#### Conjuntos de mandos de par regulable

Los conjuntos contienen todas las piezas necesarias para montar un mando de par regulable en una válvula ya instalada.

Material de la válvula	Referencia del conjunto
Acero inoxidable	SS-5K-S-OH
Latón	B-5K-S-OH

- Permite ajustar el caudal con un destornillador.
- Diseñado para utilización en instalaciones donde no se tiene fácil acceso al mando.
- Está disponible en acero inoxidable para las válvulas de acero inoxidable y en latón cromado para las válvulas de latón.
- Permite montar la válvula en panel sin quitar el mando.

Para pedirlo, añada **-SL** a la referencia.

Ejemplo: SS-SS1-**SL**

Serie	Dimensiones, mm (pulg)	
	A	B
S	36,1 (1,42)	9,6 (0,38)
M	31,0 (1,22)	12,7 (0,50)

### Mandos de colores

#### Serie 31

Las válvulas están normalizadas con mandos fenólicos negros. Para pedir los mandos fenólicos de colores, añada el indicador del color deseado como sufijo a la referencia.

Ejemplo: SS-31RS4-**BL**

Color del mando	Indicador
Azul	-BL
Verde	-GR
Naranja	-OG
Rojo	-RD
Amarillo	-YW

#### Conjuntos de mandos de recambio

Los conjuntos de mandos contienen un mando, un pasador de latón y las instrucciones.

Para pedir un mando fenólico negro, utilice la referencia del conjunto PH-5K-14K-BK.

Para mandos fenólicos de colores, sustituya **-BK** de la referencia del conjunto por un indicador de color de mando.

Ejemplo : PH-5K-14K-**BL**

#### Conjuntos de mandos ranurados

Los conjuntos contienen todas las piezas necesarias para montar un mando ranurado en una válvula ya instalada.

Serie	Referencia del conjunto
S	SS-5K-S-SL
M	SS-2M-K5-SL

## Opciones y Accesorios

### Materiales de las juntas tóricas del vástago

#### Serie S y M

Las juntas tóricas estándar en las válvulas de latón son de Buna N; las juntas tóricas estándar en las válvulas de acero inoxidable son de FKM fluorocarbono. Al pedir materiales opcionales para las juntas tóricas del vástago:

- Serie S—la junta tórica del vástago y la junta tórica guía se sustituyen por las del material opcional, *excepto en el caso* de la opción Kalrez®; en este caso, se instala la junta tórica del vástago de Kalrez y la junta tórica guía del material estándar.
- Series S y M—el material del cierre del cuerpo puede variar, según se muestra en la tabla más abajo.

Material de la junta tórica	Indicador	Temperatura de servicio °C (°F)	Material del Cierre del Cuerpo
Buna N	-BU	-23 a 148 (-10 a 300)	Estándar
Etileno propileno	-EP	-23 a 148 (-10 a 300)	Serie S—PTFE
FKM fluorocarbono	-VI	-23 a 204 (-10 a 400)	Estándar
Kalrez®	-KZ	-17 a 148 (0 a 300)	Serie S y serie M—PTFE
Neopreno	-NE	-23 a 121 (-10 a 250)	Serie S—PTFE

Para pedir una junta tórica opcional, añada el indicador de material deseado a la referencia.

Ejemplo: SS-SS1-BU

### Material de la empaquetadura del vástago para alta temperatura

#### Serie 31

La empaquetadura de Grafoil amplía el rango de temperatura hasta 454°C (850°F) y necesita un lubricante con base de disulfuro de tungsteno fluorado. Para pedirla, añada -G a la referencia.

Ejemplo: SS-31RS4-G

#### Conjuntos de empaquetaduras de vástagos

Hay disponibles conjuntos de empaquetaduras de PTFE y de Grafoil. Los conjuntos incluyen la empaquetadura, el lubricante y las instrucciones. Seleccione la referencia de un conjunto.

Material de la empaquetadura del vástago y referencia del conjunto	
PTFE	Grafoil
T-9K-2	G-9K-2
Lubricante: Anti-gripado de níquel con portador de hidrocarburo	Lubricante: Con base de disulfuro de tungsteno fluorado

#### Selección fiable de un componente

**Al seleccionar un componente, hay que tener en cuenta el diseño global del sistema para conseguir un servicio seguro y sin problemas. El diseñador de la instalación y el usuario son los responsables de la función del componente, de la compatibilidad de los materiales, de los rangos de operación apropiados, así como de la operación y mantenimiento del mismo.**

#### ⚠ ADVERTENCIA:

**No mezcle ni intercambie productos o componentes Swagelok no regulados por normativas de diseño industrial, incluyendo las conexiones finales de los racores Swagelok, con los de otros fabricantes.**

## Limpieza y embalaje especial (SC-11)

#### Todas las series

Las válvulas de regulación Swagelok con conexiones finales VCR se procesan de acuerdo a la especificación Swagelok de *Limpieza y Embalaje Especial (SC-11)*, [MS-06-63ES](#), para cumplir los requisitos de limpieza del producto establecidos por ASTM G93, Nivel C.

Para pedir la limpieza y embalaje especial para válvulas con otras conexiones finales, añada -SC11 como sufijo a la referencia de la válvula.

Ejemplo: SS-SS1-SC11

## Riesgos de los sistemas de oxígeno

Para ampliar la información sobre los peligros y riesgos de los sistemas enriquecidos con oxígeno, consulte el Informe técnico Swagelok *Seguridad en los sistemas de oxígeno*, [MS-06-13ES](#).

⚠ **Para alargar la vida de servicio y evitar fugas, puede ser necesario ajustar la empaquetadura periódicamente.**

⚠ **Para alargar la vida de servicio, garantizar el rendimiento de la válvula y evitar fugas, aplique sólo el par de apriete necesario para conseguir un cierre seguro en las válvulas de la serie 31 clasificadas para servicio de cierre.**

## Garantía

Los productos Swagelok están respaldados por la Garantía Limitada Vitalicia Swagelok. Para obtener una copia, visite [swagelok.com](#) o contacte con su representante autorizado de Swagelok.



## Introducción

Desde 1947 Swagelok ha diseñado, desarrollado y fabricado productos de alta calidad para sistemas de fluidos en servicio general y especializado, para satisfacer las necesidades cambiantes de la industria global. Nuestra atención se centra en comprender las necesidades de nuestros clientes, ofrecer soluciones a tiempo y añadir valor con nuestros productos y servicios.

Nos complace entregar esta edición internacional del *Catálogo de productos Swagelok* encuadernado, que aúna más de 100 catálogos de producto independientes junto a boletines técnicos e información de referencia en un cómodo y práctico volumen. Cada catálogo de producto individual está actualizado en el momento de la impresión, con su número de revisión en la última página del mismo. Las revisiones posteriores sustituirán a la versión impresa, y serán publicadas en el sitio Web Swagelok y en el Catálogo Electrónico Swagelok (eDTR).

Para ampliar la información, visite su sitio Web de Swagelok o contacte con su representante autorizado de ventas y servicio Swagelok.

## Garantía

Los productos Swagelok están respaldados por la Garantía Limitada Vitalicia Swagelok. Para obtener una copia, visite [swagelok.com](http://swagelok.com) o contacte con su representante autorizado de Swagelok.

### Selección Fiable de un Componente

**Al seleccionar un componente, habrá que tener en cuenta el diseño global del sistema para conseguir un servicio seguro y sin problemas. El diseñador de la instalación y el usuario son los responsables de la función del componente, de la compatibilidad de los materiales, de los rangos de operación apropiados, así como de la operación y mantenimiento del mismo.**

### ADVERTENCIA

**No mezcle ni intercambie productos o componentes Swagelok no regulados por normativas de diseño industrial, incluyendo las conexiones finales de los racores Swagelok, con los de otros fabricantes.**

No todas las marcas registradas listadas abajo corresponden a este catálogo.

Swagelok, Cajon, Ferrule-Pak, Goop, Hinging-Colleting, IGC, Kenmac, Micro-Fit, Nupro, Snoop, Sno-Trik, SWAK, VCO, VCR, Ultra-Torr, Whitey—TM Swagelok Company  
15-7 PH—TM AK Steel Corp.  
AccuTrak, Beacon, Westlock—TM Tyco International Services  
Aflas—TM Asahi Glass Co., Ltd.  
ASCO, El-O-Matic—TM Emerson  
AutoCAD—TM Autodesk, Inc.  
CSA—TM Canadian Standards Association  
Crastin, DuPont, Kalrez, Krytox, Teflon, Viton—TM E.I. duPont Nemours and Company  
DeviceNet—TM ODVA  
Dyneon, Elgiloy, TFM—TM Dyneon  
Elgiloy—TM Elgiloy Specialty Metals  
FM—TM FM Global  
Grafoil—TM GrafTech International Holdings, Inc.  
Honeywell, MICRO SWITCH—TM Honeywell  
MAC—TM MAC Valves  
Microsoft, Windows—TM Microsoft Corp.  
NACE—TM NACE International  
PH 15-7 Mo, 17-7 PH—TM AK Steel Corp  
picofast—Hans Turck KG  
Pillar—TM Nippon Pillar Packing Company, Ltd.  
Raychem—TM Tyco Electronics Corp.  
Sandvik, SAF 2507—TM Sandvik AB  
Simriz—TM Freudenberg-NOK  
SolidWorks—TM SolidWorks Corporation  
UL—Underwriters Laboratories Inc.  
Xylan—TM Whitford Corporation  
© 2024 Swagelok Company