

## Vannes de fin réglage séries M et L

### Réglage de l'anneau de guidage de tige/garniture

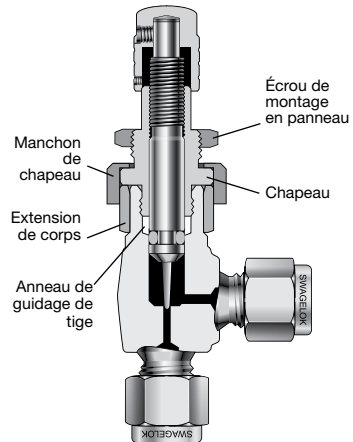



### Vue en coupe



Série M représentée

### Outils nécessaires

Outil	Dimension	Pièce
		
Clé plate	11/16 po	Écrou de montage en panneau
		
Clé à ergots	5/8 po	Chapeau
		
Clé dynamométrique de capacité :	3,4 N·m (30 po·lb)	Chapeau

### ⚠ ATTENTION

Avant toute opération d'entretien d'une vanne installée, vous devez :

- dépressuriser le système

### ⚠ ATTENTION

Il se peut qu'il reste du fluide dans la vanne.

1. Dépressurisez le système.
2. Actionnez la vanne en position complètement ouverte.

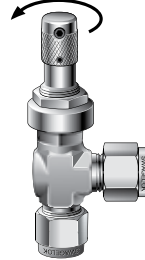

3. Desserrez et retirez l'écrou de montage en panneau.

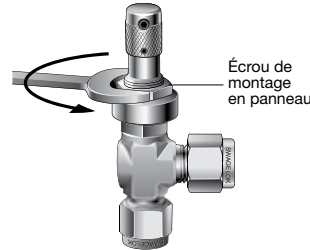

4. Retirez le manchon de chapeau.

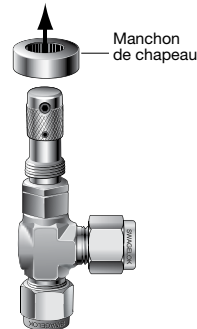

5. Serrez le chapeau au couple de 2,8 à 3,4 N·m (25 à 30 po·lb).

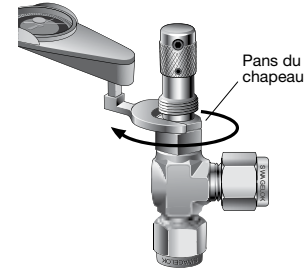

6. Faites glisser le manchon de chapeau sur le chapeau et l'extension de corps.

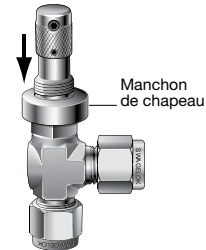

7. Remplacez l'écrou de montage en panneau et serrez-le contre le manchon de chapeau.

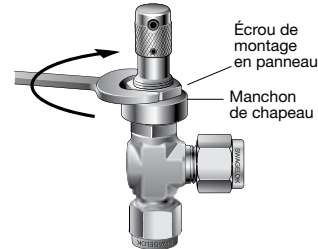

8. Testez la vanne avant de l'installer sur le système.

Des traductions sont disponibles sur [www.swagelok.com/fr](http://www.swagelok.com/fr)

Swagelok—TM Swagelok Company  
© 2010 Swagelok Company  
Janvier 2010, R1  
MS-CRD-0018-EF