

Swagelok® VCR® メタル・ ガスケット式面シール継手 取り付け方法

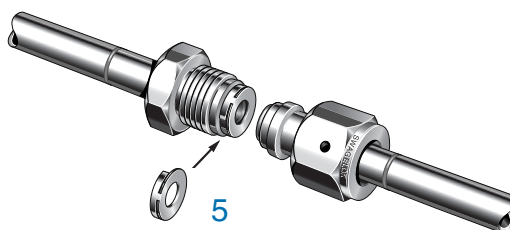

Swagelok® VCR® メタル・ ガスケット式面シール継手 取り付け方法

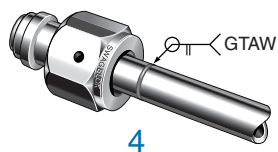
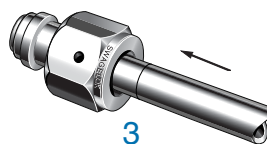
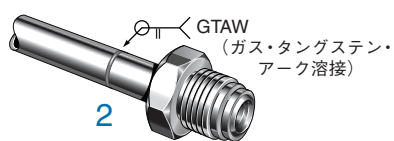
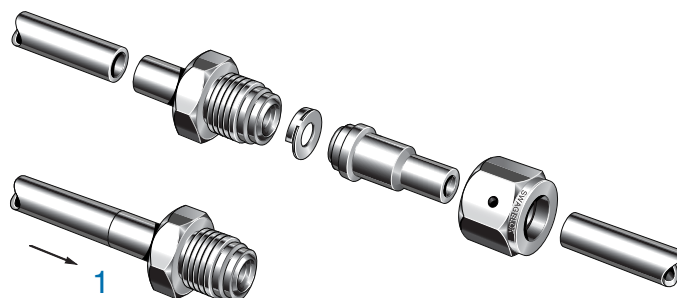
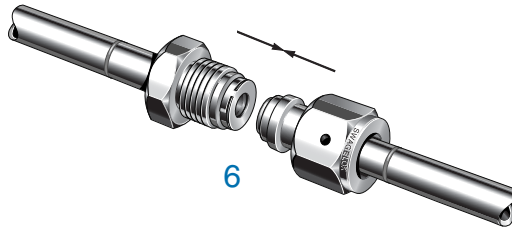

6

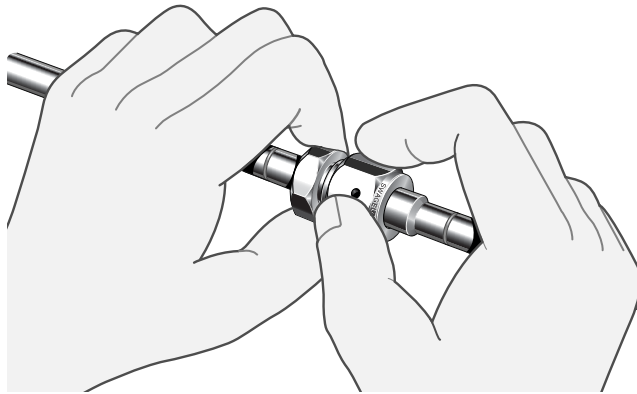

7 指締め状態

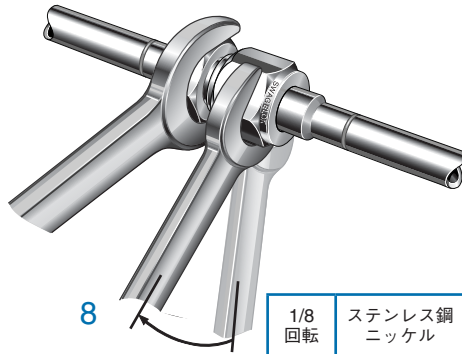

8

1/8 回転	ステンレス銅 ニッケル	
1/4 回転	銅 合金	

この日本語版取り扱い説明書は、英語版取り扱い説明書の内容を忠実に反映することを目的に、製作いたしました。日本語版の内容に英語版との相違が生じないように、細心の注意を払っておりますが、万が一相違が生じてしまった場合には、英語版の内容が優先されますので、ご注意ください。